

INTRODUCTION

A l'initiative du Président intérimaire de l'O.M.J. Candido Lourenço Vidal, sous la direction de responsable de section José Fernandes, a eu lieu une réunion des juges experts de canaris de couleur. Les pays suivants étaient physiquement présents : Autriche, France, Pays-Bas, Portugal, Suisse, Espagne, Belgique, Allemagne et Uruguay. Par ZOOM : Brasil, Croacia et Slovenia, le **10 Agosto 2024** à Santa Maria da Feira (Portugal) pour établir la mise à jour de ces standards :

STANDARDS O.M.J. / C.O.M. DES CANARIS DE COULEURS

Le travail qu'ils ont réalisé, nous a permis d'établir ce document qui doit être une référence importante pour tous les juges O.M.J. et pour tous les éleveurs.

Nous espérons qu'il permettra une bonne harmonisation entre tous les pays membres.

Président intérimaire de l'O.M.J.

Candido Lorenzo Vidal

Responsable Section D

José Fernandes

Indice

| | |
|--|----|
| • STANDARDS O.M.J. / C.O.M. DES CANARIS DE COULEURS | 1 |
| • LES LIPOCHROMES..... | 4 |
| • INTENSIF | 5 |
| • SCHIMMEL..... | 6 |
| • MOSAÏQUE | 7 |
| • FEMELLE MOSAÏQUE (type 1) voir annexe 1 | 8 |
| • MALE MOSAÏQUE (type 2) voir annexe 1..... | 9 |
| • IVOIRE (EN FOND JAUNE OU EN FOND ROUGE) | 11 |
| • VARIETE DES LIPOCHROMES..... | 12 |
| • JAUNE | 13 |
| • JAUNE AILES BLANCHES | 14 |
| • JAUNE BEC JAUNE..... | 15 |
| • JAUNE INTENSIF BEC JAUNE | 16 |
| • JAUNE SCHIMMEL BEC JAUNE | 17 |
| • ROUGE | 18 |
| • ROUGE AILES BLANCHES | 18 |
| • ROUGE BEC ROUGE (URUCUM)..... | 19 |
| • INTENSIF BEC ROUGE (URUCUM)..... | 20 |
| • SCHIMMEL BEC ROUGE (URUCUM) | 21 |
| • BLANC | 23 |
| • LIPOCHROMES AUX YEUX ROUGES | 25 |
| • LES MELANINES..... | 26 |
| • INTENSIF | 27 |
| • SCHIMMEL..... | 28 |
| • MOSAÏQUE | 29 |
| • Femelle | 29 |
| • Mâle : | 30 |
| • Mélanine fond blanc dominant : | 32 |
| • Mélanine fond blanc | 33 |
| • LES MELANINES CLASSIQUES | 34 |
| • STANDARDS ET NOMENCLATURE DES MELANINES | 35 |
| • NOIR : | 35 |
| • BRUN : | 37 |
| • AGATE..... | 39 |
| • ISABELLE | 41 |
| • MUTATION PASTEL | 43 |
| • NOIR PASTEL | 44 |
| • BRUN PASTEL | 45 |
| • AGATE PASTEL..... | 46 |
| • ISABELLE PASTEL..... | 47 |
| • MUTATION « AILES GRISES » | 48 |
| • NOIR « AILES GRISES »..... | 48 |
| • MUTATION OPALE | 50 |
| • NOIR OPALE..... | 51 |
| • BRUN OPALE | 53 |
| • AGATE OPALE..... | 54 |
| • ISABELLE OPALE | 56 |

| | |
|--|------|
| • MUTATION « PHAEO » | 57 |
| • MUTATION SATINE | 60 |
| • MUTATION TOPAZE | 61 |
| • NOIR TOPAZE | 62 |
| • BRUN TOPAZE | 64 |
| • AGATE TOPAZE | 65 |
| • ISABELLE TOPAZE | 67 |
| • MUTATION EUMO | 69 |
| • NOIR EUMO | 70 |
| • BRUN EUMO | 71 |
| • AGATE EUMO | 72 |
| • ISABELLE EUMO (en étude) | 73 |
| • MUTATION ONYX | 75 |
| • NOIR ONYX | 76 |
| • BRUN ONYX | 77 |
| • AGATE ONYX | 78 |
| • ISABELLE ONYX | 80 |
| • MUTATION COBALT | 81 |
| • NOIR COBALT | 82 |
| • BRUN COBALT | 84 |
| • AGATE COBALT | 86 |
| • ISABELLE COBALT | 88 |
| • MUTATION JASPE S/D | 89 |
| • NOIR JASPE S/D | 90 |
| • BRUN JASPE S/D | 92 |
| • AGATE JASPE S/D | 94 |
| • ISABELLE JASPE S/D | 96 |
| • MUTATION MOGNO | 98 |
| • NOIR MOGNO | 98 |
| • BRUN MOGNO | 100 |
| • PLUMAGE | 1021 |
| • FORME & TAILLE | 1032 |
| • MAINTIEN | 1054 |
| • CONDITION & BIEN ÊTRE DE L'OISEAU | 1065 |
| • HARMONIE | 1076 |
| • TABLEAU RÉCAPITULATIF DES PENALISATIONS SUR LA BASE DES POINTS À DISPOSITION | 1087 |
| • MOTIFS DE NON JUGEMENT | 109 |
| • MOTIFS DE DECLASSIFICATION | 110 |
| • MOTIFS DE DISQUALIFICATION | 1110 |
| • ANNEXE 1 | 1121 |
| • ANNEXE 2 | 1132 |

LES LIPOCHROMES

GENERALITES

A défaut du travail du facteur enzyme, la mélanine n'est pas apparente sur le plumage. Le bec, les pattes et les ongles doivent être de couleur chair.

Les termes suivants : intensif, schimmel et mosaïque, désignant la catégorie de tous les sujets à fond jaune ou rouge, de même que la couleur ivoire en fond jaune ou en fond rouge, sont décrits avant les couleurs lipochromiques.

Le jaune le rouge et le blanc, viennent ensuite.

INTENSIF

Les sujets intensifs ne présentent absolument aucune trace de schimmel. La couleur lipochromique doit atteindre l'extrémité de chaque plume.

Points disponibles 30 (catégorie)

| Evaluation | Description | Points |
|--------------------|--|---------------|
| Excellent | <ul style="list-style-type: none">Aucune présence de schimmel sur tout le manteau. | 29 |
| Bon | <ul style="list-style-type: none">Légère et à peine perceptible présence de schimmel limitée au dos et à la zone abdominale. | 28-27 |
| Suffisant | <ul style="list-style-type: none">Présence de schimmel qui peut intéresser plusieurs parties du manteau : dos, joues, collier, flancs, abdomen, permettant de définir la catégorie | 26-24 |
| Insuffisant | <ul style="list-style-type: none">Présence évidente de schimmel étendue sur tout le manteau. Sujets tendant à la catégorie schimmel. | 23-18 |

SCHIMMEL

Les sujets schimmels présentent un givrage net, petit et uniforme sur le plumage.

Points disponibles 30 (catégorie)

| Évaluations | Descriptions | Points |
|--------------------|---|--------------|
| Excellent | <ul style="list-style-type: none">Schimmel évident, petites écailles bien visibles uniformément distribuées sur tout le manteau. | 29 |
| Bon | <ul style="list-style-type: none">Bonne distribution du schimmel légèrement accentué sur les dos et sur le collier ou légèrement atténuée particulièrement sur la poitrine. | 28-27 |
| Suffisant | <ul style="list-style-type: none">Schimmel excessif ou réduit non uniforme permettant de définir la catégorie. | 26-24 |
| Insuffisant | <ul style="list-style-type: none">Schimmel excessif et fortement localisé ou trop dispersé permettant de confondre les sujets avec les catégories mosaïques ou intensives. | 23-18 |

MOSAÏQUE

- a) En lipochrome : en dehors des zones d'élection, qui devront être le plus intensif possible, le plumage sera blanc crayeux.
- b) En mélanine : les standards sont les mêmes que pour les lipochromes.

FEMELLE MOSAÏQUE (type 1) voir annexe 1

DESSIN DE TETE : il doit être constitué d'une étroite et nette ligne oculaire bien colorée, finement dessinée et bien visible dans le prolongement de l'œil.

EPAULES : Les zones d'élection seront bien marquées et bien délimitées, le lipochrome sera intense. Tonalité en dégradé dans les couvertures alaires. Les rémiges seront le plus blanc possible.

CROUPION : Le lipochrome du croupion sera intense et bien délimité.
Exceptionnellement une légère coloration à la base est tolérée

POITRINE : La poitrine doit montrer une légère coloration qui ne devra, en aucun cas, continuer vers la gorge, les flancs ou le bas ventre.

Points disponibles 30 (catégorie)

| Evaluation | Description | Points |
|--------------------|---|--------------|
| Excellent | <ul style="list-style-type: none"> • Zones d'élection intenses, nettes bien définies. Le reste du plumage doit être de couleur blanc crayeux. | 29 |
| Bon | <ul style="list-style-type: none"> • Dos avec légère trace de présence lipochromique • Croupion légèrement schimmel, zones d'élection étendues, ligne oculaire tendant à s'étendre à la région frontale ou à s'étendre vers la nuque. | 28-27 |
| Suffisant | <ul style="list-style-type: none"> • Zones d'élection trop étendues ou trop réduites avec présence lipochromique tendant à s'étendre sur les joues, le front, les dos, toute la poitrine, les flancs, les cuisses, l'abdomen et les rémiges. • Une ou plusieurs rectrices et/ou rémiges colorées • Sourcils ou poitrine à peine marqués • Léger schimmel sur les épaules mais évident sur le croupion. • Présence lipochromique sur les joues, les flancs, les cuisses ainsi que sur les rémiges et rectrices (incrustations). | 26-24 |
| Insuffisant | <ul style="list-style-type: none"> • Sujet privé de lipochrome sur la poitrine, aux sourcils. • Sujet tendant à la catégorie des schimmels avec présence d'un masque facial, joues cou, dos, poitrine, flancs, cuisses et abdomen marqués par les lipochromes ainsi que sur les rémiges et rectrices (incrustations). | 23-18 |

MALE MOSAÏQUE (type 2) voir annexe 1

DESSIN DE TETE : Le masque doit être bien délimité, le lipochrome intense. Les yeux seront situés à l'intérieur du masque qui doit rappeler celui du chardonneret.

EPAULES : Les zones d'élection seront bien marquées et bien délimitées, le lipochrome sera intense et les couvertures alaires seront colorées entièrement. Les rémiges seront le plus blanc possible.

CROUPION : Le lipochrome du croupion sera intense et bien délimité.
Exceptionnellement une légère coloration à la base est tolérée

POITRINE : La poitrine doit montrer une zone triangulaire évidente bien colorée, bien séparée du masque et des flancs. Le bas du ventre doit être très blanc.

DOS : Tolérance d'une légère transpiration du lipochrome

Points disponibles 30 (catégorie)

| Evaluation | Description | Points |
|--------------------|--|--------------|
| Excellent | <ul style="list-style-type: none"> • Sujet avec masque facial très net et bien délimité • Zones d'élection intenses et bien définies avec des contours qui se détachent nettement du reste du manteau blanc crayeux avec une légère transpiration sur le dos tolérée. | 29 |
| Bon | <ul style="list-style-type: none"> • Lipochrome tendant à intéresser trop le dos, ou le cou et les flancs • Légères traces de schimmel sur le croupion. | 28-27 |
| Suffisant | <ul style="list-style-type: none"> • Zones d'élection réduites ou abondantes avec masque réduit ou excessivement étendu. • Coloration de la poitrine trop importante. • Une ou plusieurs rectrices et/ou rémiges colorées • Présence lipochromique sur les joues, les flancs, les cuisses ainsi que sur les rémiges et rectrices (incrustations). • Présence d'évident schimmel sur le croupion et légèrement sur les épaules | 26-24 |
| Insuffisant | <ul style="list-style-type: none"> • Masque brisé ou manquant au menton • Sujet tendant à la catégorie des schimmels avec des zones d'élection trop étendues et évidentes • Présence lipochromique sur les joues, le cou, le dos, la poitrine, les flancs et les cuisses ou au contraire avec zones d'élections trop réduites ainsi que présence de lipochrome sur les rémiges et rectrices (incrustations). | 23-18 |

Voir dessin (type 1) et (type 2) en annexe 1.

- Pour les femelles ou pour les mâles en lipochrome mosaïque pas de tolérance, les rectrices et les rémiges doivent être complètement blanches, en cas de présence de rémiges ou de rectrices colorées = *pénalisation de 2 points en catégorie en-plus* de ceux déjà retranchés.
- Il devra être fait particulièrement attention au décollement (écartement) des épaules qui devra être pénalisé à la rubrique « maintien »

IVOIRE (EN FOND JAUNE OU EN FOND ROUGE)

A cause de la modification de la structure des plumes, la couleur lipochromique apparaît plus diffuse, nous obtenons ainsi l'ivoire. Le même phénomène se présente chez le jaune qui devient jaune ivoire et chez le rouge qui devient rouge ivoire.

NOTA : Les ivoires seront cités dans la nomenclature de chaque type, tant dans le groupe des lipochromes que dans celui des mélanines.

- **Pour les sujets intensifs ou schimmel ailes blanches et les mosaïques, c'est la règle précédente qui s'applique.**
- **Les oiseaux présentant une confusion de la tonalité du lipochrome avec les non ivoires seront fortement pénalisés.**

VARIETE DES LIPOCHROMES

Les canaris lipochromes pigmentés Jaune, Ivoire Jaune, Rouge et Ivoire Rouge sont de deux (2) types :

- 1. Avec les ailes colorées**
- 2. Avec les ailes blanches**

Ces oiseaux sont jugés dans des classes séparées. Le standard des oiseaux à ailes blanches est, en ce qui concerne la couleur du manteau et de la catégorie, identique à celui des oiseaux totalement colorés mais doivent présenter les rémiges et les rectrices totalement blanches (absence totale de lipochrome).

Points disponibles 25 (lipochrome) pour tous les lipochromes jaunes et rouge

| Evaluation | Description | Points |
|--------------------|---|---------------|
| Excellent | <ul style="list-style-type: none">• Pureté de la couleur, parfaite uniformité et teneur maximale quantitatives sur toutes les zones intéressées. | 24 |
| Bon | <ul style="list-style-type: none">• Bonne pureté, bonne uniformité et bonne quantité lipochromique. | 23-22 |
| Suffisant | <ul style="list-style-type: none">• Impureté de couleur à peine relevable, jaune légèrement influencé de rouge et vice et versa rouge tendant à l'orange ou au violacé. Manque d'homogénéité de couleur (notamment chez l'Ivoire) | 21-20 |
| Insuffisant | <ul style="list-style-type: none">• Interférence réciproque des deux couleurs lipochromiques de base.• Zones diversement colorées avec éclaircissements et concentration plus ou moins importants.• Lipochrome terne tendant au jaune ivoire et/ou au rouge ivoire. | 19-15 |

JAUNE

Pour la couleur jaune, le standard exige la pureté et l'uniformité du lipochrome sur l'ensemble du plumage y compris rémiges et rectrices pour les schimmels et les intensifs

| |
|---------------------------|
| Jaune Intensif |
| Jaune Schimmel |
| Jaune Mosaïque |
| Jaune Ivoire Intensif |
| Jaune Ivoire Schimmel |
| Jaune Ivoire Mosaïque |
| Jaune Intensif Bec Jaune |
| Jaune Schimmel Bec Jaune |
| Lutino Intensif |
| Lutino Schimmel |
| Lutino Mosaïque |
| Lutino Intensif Bec Jaune |
| Lutino Schimmel Bec Jaune |

JAUNE AILES BLANCHES

La couleur du manteau et la catégorie, sont identiques à celles des oiseaux totalement colorés mais ils doivent présenter les rémiges et les rectrices totalement blanches (absence totale de lipochrome)

Les mêmes principes que pour les rouges ailes blanches doivent être appliqués

| |
|--------------------------------------|
| Jaune Intensif ailes blanches |
| Jaune Schimmel ailes blanches |
| Jaune Ivoire Intensif ailes blanches |
| Jaune Ivoire Schimmel ailes blanches |

NOTA En jaune et en jaune ivoire une certaine quantité de facteur « citron » (optique) sera favorable à la couleur totale.

En jaune mosaïque et en jaune ivoire mosaïque, le plumage sera blanc crayeux en dehors des zones d'élection.

En cas de présence de rémiges et de rectrices avec des incrustations de couleur différentes autres que jaune, il sera également pénalisé un point en plus de ceux déjà retranchés aussi bien en « catégorie » qu'en « lipochrome ».

JAUNE BEC JAUNE

C'est une mutation autosomique récessive libre (non liée au sexe) qui se caractérise essentiellement par avoir le bec, les pattes (parties cornées) et la peau de tonalité jaune.

Dans les schimmels, le givrage devient de tonalité jaune paille et non blanche comme chez les jaunes schimmels normaux non mutés, ce qui diminue ostensiblement le contraste avec la zone de schimmel et il est difficile de voir nettement l'écaillage. Cet effet est parfaitement aussi visible dans la zone du cloaque.

La mutation bec jaune donne chez le lipochrome le même effet que la mutation cobalt chez les mélanines, elle augmente l'étendue et la concentration du pigment. Il est possible de transmettre la mutation à presque tous canaris de fond jaune.

Par tout cela on pourrait aussi considérer cette mutation comme un caractère complémentaire dans les canaris mélaniques. Mais son intérêt majeur se résume aux lipochromes : Jaune Intensif, Jaune Schimmel, Lutino Intensif et Lutino Schimmel, les quatre couleurs dans lesquelles déjà le « bec rouge Urucum » sont reconnues.

Les exemplaires Lutino Intensif bec jaune et Lutino Schimmel bec jaune, présentent un phénotype identique aux jaunes à bec jaune mais avec la particularité de présenter les yeux rouges. Ils sont insérés dans les lipochromes aux yeux rouges.

| | |
|---------------------------|--|
| Jaune Intensif bec jaune | |
| Jaune Schimmel bec jaune | |
| Lutino Intensif bec jaune | |
| Lutino Schimmel bec jaune | |

JAUNE INTENSIF BEC JAUNE

Points à disposition 30 (CATEGORIE)

| Évaluations | Descriptions | Points |
|--------------------|--|--------------|
| Excellent | <ul style="list-style-type: none"> • Même standard que le lipochrome jaune et lutino intensif. • Totale coloration des plumes jusqu'aux extrémités, y compris rémiges et rectrices. • Bec et pattes d'excellente couleur jaune vif et uniforme. | 29 |
| Bon | <ul style="list-style-type: none"> • Apparition discrète de schimmel dans n'importe quelle partie du plumage. • Bec et pattes de couleur jaune. | 28–27 |
| Suffisant | <ul style="list-style-type: none"> • Apparition de schimmel évident y compris dans les pointes des rémiges et rectrices. • Bec et pattes avec expression limitée du jaune. | 26–24 |
| Insuffisant | <ul style="list-style-type: none"> • Apparition de schimmel généralisé. • Bec et pattes avec peu d'expression de la couleur jaune. | 23–18 |

Points à disposition 25 (lipochrome)

| Evaluation | Description | Points |
|--------------------|---|--------------|
| Excellent | <ul style="list-style-type: none"> • Pureté de la couleur, parfaite uniformité et teneur maximale quantitatives sur toutes les zones intéressées. | 24 |
| Bon | <ul style="list-style-type: none"> • Bonne pureté, bonne uniformité et quantité lipochromique. | 23-22 |
| Suffisant | <ul style="list-style-type: none"> • Impureté de couleur à peine relevable, jaune légèrement influencé de rouge. Jaune tendant au jaune paille. Manque d'homogénéité de couleur. | 21-20 |
| Insuffisant | <ul style="list-style-type: none"> • Interférence réciproque des deux couleurs lipochromiques de base. • Zones diversement colorées avec éclaircissements et concentration plus ou moins importants. • Lipochrome terne tendant au jaune ivoire. | 19-15 |

JAUNE SCHIMMEL BEC JAUNE

Points disponibles 30 (CATEGORIE)

| Évaluations | Descriptions | Points |
|--------------------|--|--------------|
| Excellent | <ul style="list-style-type: none"> • Schimmel évident, petites écailles uniformément distribuées sur tout le plumage. La couleur des écailles est d'une tonalité jaune paille, ce qui diminue le contraste et interfère à l'expression du lipochrome et de la catégorie. • Bec et pattes de couleur jaune vif et uniforme. | 29 |
| Bon | <ul style="list-style-type: none"> • Bonne distribution du schimmel légèrement accentué sur le dos et/ou sur le collier ou légèrement atténué sur la poitrine. • La couleur des écailles est d'une tonalité jaune paille. • Bec et pattes de couleur jaune | 28-27 |
| Suffisant | <ul style="list-style-type: none"> • Schimmel excessif ou très réduit, non uniforme mais permettant de définir la catégorie. • Manque de diffusion du lipochrome, au niveau du bas ventre. • La couleur des écailles est d'une tonalité trop claire. • Bec et pattes avec expression limitée du jaune. | 26-24 |
| Insuffisant | <ul style="list-style-type: none"> • Schimmel excessif et fortement localisé ou trop dispersé permettant de confondre les sujets avec les catégories mosaïques ou intensives. • Pas de coloration au niveau du bas ventre. • La couleur des écailles est blanche. • Bec et pattes avec peu d'expression de la couleur jaune. | 23-18 |

Points à disposition 25 (lipochrome)

| Evaluation | Description | Points |
|--------------------|---|--------------|
| Excellent | <ul style="list-style-type: none"> • Pureté de la couleur, parfaite uniformité et teneur maximale quantitatives sur toutes les zones intéressées. | 24 |
| Bon | <ul style="list-style-type: none"> • Bonne pureté, bonne uniformité et quantité lipochromique. | 23-22 |
| Suffisant | <ul style="list-style-type: none"> • Impureté de couleur à peine relevable, jaune légèrement influencé de rouge. Jaune tendant au jaune paille. Manque d'homogénéité de couleur. | 21-20 |
| Insuffisant | <ul style="list-style-type: none"> • Interférence réciproque des deux couleurs lipochromiques de base. • Zones diversement colorées avec éclaircissements et concentration plus ou moins importants. • Lipochrome terne tendant au jaune ivoire. | 19-15 |

ROUGE

Pour la couleur rouge, le standard exige la pureté et l'uniformité du lipochrome sur l'ensemble du plumage y compris rémiges et rectrices pour les schimmels et les intensifs

| |
|---------------------------|
| Rouge Intensif |
| Rouge Schimmel |
| Rouge Mosaïque |
| Rouge Ivoire Intensif |
| Rouge Ivoire Schimmel |
| Rouge Ivoire Mosaïque |
| Rouge Intensif Bec rouge |
| Rouge Schimmel Bec rouge |
| Rubino Intensif |
| Rubino Schimmel |
| Rubino Mosaïque |
| Rubino Intensif Bec rouge |
| Rubino Schimmel Bec rouge |

NOTA : En rouge mosaïque et en rouge ivoire mosaïque le plumage sera blanc « crayeux » en dehors des zones d'élection.

ROUGE AILES BLANCHES

La couleur du manteau et la catégorie, sont identiques à celles des oiseaux totalement colorés mais ils doivent présenter les rémiges et les rectrices totalement blanches (absence totale de lipochrome)

| |
|--------------------------------------|
| Rouge Intensif ailes blanches |
| Rouge Schimmel ailes blanches |
| Rouge ivoire Intensif ailes blanches |
| Rouge ivoire Schimmel ailes blanches |

En cas de présence de rémiges et rectrices jaunes, il faut pénaliser en «catégorie» mais aussi en «lipochrome» avec 1 point à retrancher *en plus* que ceux déjà pénalisés.

ROUGE BEC ROUGE (URUCUM)

Le bec rouge Urucum se caractérise essentiellement pour avoir le bec, les pattes et la peau de couleur rouge. Dans les "schimmels" le givrage devient de tonalité rose et non blanc comme chez les rouges normaux.

La mutation Bec rouge Urucum a pour effet de diffuser le lipochrome différemment dans la plume. Il est possible de transmettre la mutation à presque tous les canaris à facteur rouge, mais son intérêt majeur se résume aux lipochromes : Rouge Intensif, Rouge Schimmel, Rubino Intensif et Rubino Schimmel, les 4 couleurs où il est reconnu. Rubino Intensif et Rubino Schimmel sont insérés dans les lipochromes aux yeux rouges.

| | |
|---------------------------|--|
| Rouge Intensif Bec rouge | |
| Rouge Schimmel Bec rouge | |
| Rubino Intensif Bec rouge | |
| Rubino Schimmel Bec rouge | |

INTENSIF BEC ROUGE (URUCUM)

Points à disposition 30 (CATEGORIE)

| Évaluations | Descriptions | Points |
|--------------------|--|--------------|
| Excellent | <ul style="list-style-type: none"> • Même standard que le lipochrome rouge et Rubino intensif rouge. • Totale coloration des plumes jusqu'aux extrémités, y compris rémiges, rectrices et sur tout le manteau. • Bec et pattes d'excellente couleur rouge | 29 |
| Bon | <ul style="list-style-type: none"> • Apparition discrète de schimmel dans n'importe quelle partie du plumage. • Bec et pattes de couleur rouge. | 28–27 |
| Suffisant | <ul style="list-style-type: none"> • L'apparition de schimmel évident y compris dans les pointes des rémiges et rectrices. • Bec et pattes avec expression limitée du rouge. | 26–24 |
| Insuffisant | <ul style="list-style-type: none"> • Apparition de schimmel généralisé. • Bec et pattes avec peu d'expression de la couleur rouge. | 23–18 |

Points à disposition 25 (lipochrome)

| Evaluation | Description | Points |
|--------------------|---|--------------|
| Excellent | <ul style="list-style-type: none"> • Pureté de la couleur, parfaite uniformité et teneur maximale quantitatives sur toutes les zones intéressées. | 24 |
| Bon | <ul style="list-style-type: none"> • Bonne pureté, bonne uniformité et bonne quantité lipochromique. | 23-22 |
| Suffisant | <ul style="list-style-type: none"> • Impureté de couleur à peine relevable, rouge tendant à l'orange ou au violacé. Manque d'homogénéité de couleur. | 21-20 |
| Insuffisant | <ul style="list-style-type: none"> • Interférence réciproque des deux couleurs lipochromiques de base. • Zones diversement colorées avec éclaircissements et concentration plus ou moins importants. • Lipochrome terne tendant au rouge ivoire. | 19-15 |

SCHIMMEL BEC ROUGE (URUCUM)

Points disponibles 30 (CATEGORIE)

| Évaluations | Descriptions | Points |
|--------------------|---|--------------|
| Excellent | <ul style="list-style-type: none"> • Schimmel évident, petites écailles uniformément distribuées sur tout le manteau. • Diffusion du lipochrome, bien visible, spécialement dans la partie inférieure en particulier sur le bas ventre. • La couleur des écailles est d'une tonalité rose. • Bec et pattes d'excellente couleur rouge. | 29 |
| Bon | <ul style="list-style-type: none"> • Bonne distribution du schimmel légèrement accentué sur le dos et/ou sur le collier ou légèrement atténué sur la poitrine. • Diffusion du lipochrome, bien visible, spécialement dans la partie inférieure en particulier sur le bas ventre. • La couleur des écailles est d'une tonalité rose. • Bec et pattes de couleur rouge. | 28-27 |
| Suffisant | <ul style="list-style-type: none"> • Schimmel excessif ou très réduit, non uniforme mais permettant de définir la catégorie. • Manque de diffusion du lipochrome, au niveau du bas ventre. • La couleur des écailles est d'une tonalité trop claire. • Bec et pattes avec expression limitée du rouge. | 26-24 |
| Insuffisant | <ul style="list-style-type: none"> • Schimmel excessif et fortement localisé ou trop dispersé permettant de confondre les sujets avec les catégories mosaïques ou intensives. • Pas de coloration au niveau du bas ventre. • La couleur des écailles est d'une tonalité blanche. • Bec et pattes avec peu d'expression de la couleur rouge. | 23-18 |

Points à disposition 25 (lipochrome)

| Evaluation | Description | Points |
|--------------------|---|---------------|
| Excellent | <ul style="list-style-type: none">• Pureté de la couleur, parfaite uniformité et teneur maximale quantitatives sur toutes les zones intéressées. | 24 |
| Bon | <ul style="list-style-type: none">• Bonne pureté, bonne uniformité et quantité lipochromique. | 23-22 |
| Suffisant | <ul style="list-style-type: none">• Impureté de couleur à peine relevable, rouge tendant à l'orange ou au violacé. Manque d'homogénéité de couleur. | 21-20 |
| Insuffisant | <ul style="list-style-type: none">• Interférence réciproque des deux couleurs lipochromiques de base.• Zones diversement colorées avec éclaircissements et concentration plus ou moins importants.• Lipochrome terne tendant au rouge ivoire. | 19-15 |

BLANC

La couleur doit être blanc très pur

BLANC DOMINANT

Une incrustation lipochromique à fond jaune minimale dans les rémiges est exigée.

Points disponibles 55 (lipochrome)

| Evaluation | Description | Points |
|--------------------|--|--------------|
| Excellent | <ul style="list-style-type: none">• Absence de lipochrome sur le manteau• Présence réduite mais évidente de jaune citron sur les bords extrêmes des rémiges. | 53 |
| Bon | <ul style="list-style-type: none">• Absence de lipochrome sur le manteau.• Présence lipochromique plus étendue seulement sur les rémiges. | 52-50 |
| Suffisant | <ul style="list-style-type: none">• Présence lipochromique sur les rémiges et les rectrices et légère présence sur les épaules. | 49-48 |
| Insuffisant | <ul style="list-style-type: none">• Présence importante de lipochrome sur les rémiges, les rectrices et les épaules.• Insuffisance lipochromique tendant à la variété blanche.• Incrustation dorée ou orange | 47-45 |

BLANC

Une couleur Blanc immaculé est exigée sur la totalité du plumage

Points disponibles 55 (lipochrome)

| Evaluation | Description | Points |
|--------------------|--|---------------|
| Excellent | <ul style="list-style-type: none">• Luminosité et brillance optimale du blanc | 53 |
| Bon | <ul style="list-style-type: none">• Légère opacité du blanc | 52-50 |
| Suffisant | <ul style="list-style-type: none">• Blanc peu brillant, pas lumineux et opaque | 49-48 |
| Insuffisant | <ul style="list-style-type: none">• Blanc opaque, terne | 47-45 |

LIPOCHROMES AUX YEUX ROUGES

Lipochromes aux « yeux rouges » en fond jaune, rouge ou blanc, même descriptif que celui des lipochromes normaux, mais avec des « YEUX ROUGES » bien évidents.

| | |
|---------------------------------------|---------------------------------------|
| Lutino Intensif | Rubino Intensif |
| Lutino Intensif Ailes Blanches | Rubino Intensif Ailes Blanches |
| Lutino Schimmel | Rubino Schimmel |
| Lutino Schimmel Ailes Blanches | Rubino Schimmel Ailes Blanches |
| Lutino Mosaïque | Rubino Mosaïque |
| Lutino Intensif Ivoire | Rubino Ivoire Intensif |
| Lutino Intensif Ivoire Ailes Blanches | Rubino Ivoire Intensif Ailes Blanches |
| Lutino Schimmel Ivoire | Rubino Ivoire Schimmel |
| Lutino Schimmel Ivoire Ailes Blanches | Rubino Ivoire Schimmel Ailes Blanches |
| Lutino Mosaïque Ivoire | Rubino Ivoire Mosaïque |
| Lutino Intensif bec jaune | Rubino Intensif bec rouge |
| Lutino Schimmel bec jaune | Rubino Schimmel bec rouge |
| Albino | Albino dominant |

PRECISIONS CONCERNANT LES APPELLATIONS EMPLOYEES POUR LES LIPOCHROMES ET PORTEES SUR LES FICHES DE JUGEMENT

Les lipochromes pigmentés comprennent les sujets possédant la couleur jaune ou rouge, avec ou sans le facteur ivoire.

Les lipochromes apigmentés comprennent les sujets possédant la couleur blanche (blanc dominant ou blanc).

LES MELANINES

GENERALITES

Contrairement aux lipochromes, le pigment mélanique doit être apparent sur ces canaris.

Les termes suivants : intensif, schimmel, et mosaïque, désignant la catégorie de toutes les mélanines à fond jaune ou rouge, sont décrits après la couleur du lipochrome. Pour la couleur du lipochrome, avec ou sans le facteur ivoire, le descriptif est identique à celui des lipochromes. Le dessin mélanique est influencé par la catégorie et on doit en tenir compte.

Chez les canaris mélanines mosaïques, le pigment lipochrome doit toujours être bien visible dans les zones d'élection sinon il y aura pénalisation de la note catégorie. La présence de mélanine (diffuse ou sous forme de dessin) dans les zones d'élection est tolérée à condition de bien laisser voir le lipochrome.

Dans le type sont évalués :

- La qualité du pigment mélanique
- Le dessin mélanique
- La répartition de la mélanine sur les oiseaux
- Les parties cornées

INTENSIF

Les sujets intensifs ne présentent absolument aucune trace de schimmel. La couleur lipochromique doit atteindre l'extrémité de chaque plume.

Points disponibles 15 (catégorie)

| Evaluation | Description | Points |
|--------------------|--|---------------|
| Excellent | <ul style="list-style-type: none">Aucune présence de schimmel sur tout le manteau. | 14 |
| Bon | <ul style="list-style-type: none">Légère et à peine perceptible présence de schimmel limitée au dos et à la zone abdominale. | 13 |
| Suffisant | <ul style="list-style-type: none">Présence de schimmel qui peut intéresser plusieurs parties du manteau : dos, joues, collier, flancs, abdomen, permettant de définir la catégorie | 12–11 |
| Insuffisant | <ul style="list-style-type: none">Présence évidente de schimmel étendue sur tout le manteau. Sujets tendant à la catégorie schimmel. | 10–8 |

SCHIMMEL

Les sujets schimmels présentent un givrage net, petit et uniforme sur le plumage.

Points disponibles 15 (catégorie)

| Évaluations | Descriptions | Points |
|--------------------|---|--------------|
| Excellent | <ul style="list-style-type: none">Schimmel évident, petites écailles uniformément distribuées sur tout le manteau. | 14 |
| Bon | <ul style="list-style-type: none">Bonne distribution du schimmel légèrement accentué sur les dos et sur le collier ou légèrement atténuée particulièrement sur la poitrine. | 13 |
| Suffisant | <ul style="list-style-type: none">Schimmel excessif ou réduit non uniforme permettant de définir la catégorie. | 12–11 |
| Insuffisant | <ul style="list-style-type: none">Schimmel excessif et fortement localisé ou trop dispersé permettant de confondre les sujets avec les catégories mosaïques ou intensives. | 10–8 |

MOSAÏQUE

Même caractéristiques que les lipochromes.

Femelle

Points disponibles 15 (catégorie)

| Evaluation | Description | Points |
|--------------------|--|--------------|
| Excellent | <ul style="list-style-type: none">Zones d'élection intenses, nettes bien définies. Le reste du plumage doit être sans lipochrome visible | 14 |
| Bon | <ul style="list-style-type: none">Dos avec légère trace de présence lipochromiqueCroupion légèrement schimmel, zones d'élection étendues, ligne oculaire tendant à s'étendre à la région frontale ou à s'étendre vers la nuque. | 13 |
| Suffisant | <ul style="list-style-type: none">Zones d'élection trop étendues ou trop réduites avec présence lipochromique tendant à s'étendre sur les joues, le front, les dos, toute la poitrine, les flancs, les cuisses, l'abdomen, les rémiges et rectrices. Sourcils ou poitrine à peine marquésLéger schimmel sur les épaules mais évident sur le croupion. | 12-11 |
| Insuffisant | <ul style="list-style-type: none">Sujet privé de lipochrome sur la poitrine, aux sourcils.Sujet tendant à la catégorie des schimmels avec présence d'un masque facial, joues cou, dos, poitrine, flancs, cuisses et abdomen marqués par les lipochromes. | 10-8 |

Mâle :

Points disponibles 15 (catégorie)

| Evaluation | Description | Points |
|--------------------|---|--------------|
| Excellent | <ul style="list-style-type: none"> • Sujet avec masque facial très net et bien délimité • Zones d'élection intenses et bien définies avec des contours qui se détachent nettement du reste du manteau sans lipochrome visible. (Une légère transpiration sur les dos est tolérée) | 14 |
| Bon | <ul style="list-style-type: none"> • Lipochrome tendant à intéresser trop le dos, ou le cou et les flancs • Légères traces de schimmel sur le croupion. | 13 |
| Suffisant | <ul style="list-style-type: none"> • Zones d'élection réduites ou abondantes avec masque réduit ou excessivement étendu. • Coloration de la poitrine trop importante • Présence lipochromique sur les joues, les flancs, les cuisses, les rémiges et rectrices. • Présence d'évident schimmel sur le croupion et légèrement sur les épaules | 12–11 |
| Insuffisant | <ul style="list-style-type: none"> • Masque brisé ou manquant au menton • Sujet tendant à la catégorie des schimmels avec des zones d'élection trop étendues et évidentes • Présence lipochromique sur les joues, le cou, le dos, la poitrine, les flancs et les cuisses ou au contraire avec zones d'élection trop réduites. | 10–8 |

Nota : Pour les mosaïques mélanines, il est toléré 1 ou 2 rectrices ou rémiges colorées : pas de pénalisation. En cas d'égalité c'est l'oiseau sans rémiges et rectrices colorées qui aura la préférence. Si plus de 2 rectrices ou rémiges colorées, il faut pénaliser en «catégorie» avec 1 point de plus que ceux déjà retranchés.

Les rectrices ou les rémiges incrustées de couleur orange seront pénalisées en «lipochrome» avec 1 point de plus que ceux déjà retranchés.

Points disponibles 10 (lipochrome)

| Evaluation | Description | Points |
|--------------------|---|------------|
| Excellent | <ul style="list-style-type: none">• Pureté de la couleur, parfaite uniformité et teneur maximale quantitatives sur toutes les zones intéressées. | 10 |
| Bon | <ul style="list-style-type: none">• Bonne pureté, bonne uniformité et quantité lipochromique. | 9 |
| Suffisant | <ul style="list-style-type: none">• Impureté de couleur à peine relevable, jaune légèrement influencé de rouge et vice et versa rouge tendant à l'orange ou au violacé. Manque d'homogénéité de couleur (Chez l'Ivoire) | 8 |
| Insuffisant | <ul style="list-style-type: none">• Interférence réciproque des deux couleurs lipochromiques de base.• Zones diversement colorées avec éclaircissements et concentration plus ou moins importants.• Lipochrome terne tendant au jaune ivoire et/ou au rouge ivoire. | 7-3 |

Nota : pour les mélanines intensifs ou schimmels (sauf opales, ailes grises et jaspes pour lesquels rémiges et rectrices doivent être sans coloration), c'est la même règle que pour les lipochromes qui est applicable en cas de présence de rectrices ou de rémiges non colorées. Cela sera pénalisé en « lipochrome » avec 1 point de plus de ceux déjà retranchés.

Mélanine fond blanc dominant :

Points disponibles 25 (lipochrome)

| Evaluation | Description | Points |
|--------------------|--|---------------|
| Excellent | <ul style="list-style-type: none">• Absence de lipochrome sur le manteau• Présence réduite mais évidente de jaune citron sur les bords extrêmes des rémiges. | 24 |
| Bon | <ul style="list-style-type: none">• Absence de lipochrome sur le manteau• Présence lipochromique plus étendue seulement sur les rémiges. | 23-22 |
| Suffisant | <ul style="list-style-type: none">• Présence lipochromique sur les rémiges et les rectrices et légère présence sur les épaules. | 21-20 |
| Insuffisant | <ul style="list-style-type: none">• Présence importante de lipochrome sur les rémiges, les rectrices et les épaules.• Insuffisance lipochromique tendant à la variété blanche.• Incrustation dorée ou orange | 19-15 |

Mélanine fond blanc

Points disponibles 25 (lipochrome)

| Evaluation | Description | Points |
|--------------------|--|---------------|
| Excellent | <ul style="list-style-type: none">• Luminosité et brillance optimale du blanc | 24 |
| Bon | <ul style="list-style-type: none">• Légère opacité du blanc | 23-22 |
| Suffisant | <ul style="list-style-type: none">• Blanc peu brillant, pas lumineux et opaque | 21-20 |
| Insuffisant | <ul style="list-style-type: none">• Blanc opaque, terne. | 19-15 |

LES MELANINES CLASSIQUES

GENERALITES

Les mélanines classiques regroupent quatre types : NOIR, AGATE, BRUN et ISABELLE.

Répartis en deux groupes :

| Les Oxydes | Les Dilues |
|------------|------------|
| Noir | Agate |
| Brun | Isabelle |

Observation : Pour une question de structure des plumes, la largeur du dessin des intensifs, schimmels et mosaïques présente une différence.

Mosaïques : dessin plus large que pour schimmels et intensifs.

Schimmels : dessin plus large que pour les intensifs.

Pour LES OXYDES

Les "OXYDES" (le NOIR et le BRUN) présentent une tonalité maximum de l'eumélanine qui occupe l'axe central des tectrices, sur toute la longueur de celles-ci. Cela donne un dessin strié long, large et ininterrompu parfaitement aligné laissant apparaître nettement l'inter strie.

Les grandes plumes (épaules, rectrices et rémiges) sont fortement eumélanisées à l'exception d'un fin liseré qui présente la couleur du fond lipochromique.

La couleur de fond sera lumineuse et répartie uniformément (mais en rapport avec la catégorie du sujet).

Pour LES DILUES

Les « DILUES » (l'AGATE et l'ISABELLE) sont caractérisés par une réduction de la tonalité des eumélanines. Cela donne un dessin plus fin que chez les oxydés, il sera donc court et interrompu ainsi que fin chez les intensifs.

Le fond de l'oiseau contient de l'eumélanine diluée sans phaémélanine visible.

Dans le type sont évalués :

- La qualité du pigment mélanique
- Le dessin mélanique
- La répartition de la mélanine sur les oiseaux
- Les parties cornées

STANDARDS ET NOMENCLATURE DES MELANINES

NOIR :

- L'oxydation du NOIR doit se manifester au maximum sur le plumage.
- Les noirs présentent une tonalité maximum de l'eumélanine qui occupe l'axe central des tectrices, sur toute la longueur de celles-ci.
- Cela donne un dessin strié long, large et ininterrompu parfaitement aligné laissant apparaître nettement l'inter strie.
- La présence de stries sur la poitrine est une qualité souhaitée, à condition que ces striures correspondent bien avec le type de l'oiseau.
- Les pattes, les ongles et le bec sont noirs.
- Le dos et les flancs présentent des stries noires bien marquées se détachant sur une couleur de fond très oxydée et sans phaéomélanine visible.
- La couleur de fond sera lumineuse et foncée, répartie uniformément (mais en rapport avec la catégorie du sujet).
- L'oiseau ne devra pas présenter de zones claires.
- La mélanine doit partir de la base du bec (dessous et dessus).

| | |
|----------------------------|----------------------------|
| Noir jaune intensif | Noir rouge intensif |
| Noir jaune schimmel | Noir rouge schimmel |
| Noir jaune mosaïque | Noir rouge mosaïque |
| Noir jaune ivoire intensif | Noir rouge ivoire intensif |
| Noir jaune ivoire schimmel | Noir rouge ivoire schimmel |
| Noir jaune ivoire mosaïque | Noir rouge ivoire mosaïque |
| Noir blanc dominant | |
| Noir blanc | |

Points disponibles 30 (TYPE)

| Evaluation | Description | Points |
|--------------------|--|--------------|
| Excellent | <ul style="list-style-type: none"> • Oxydation maximum du noir (manteau et grandes plumes). • Absence de phaéomélanine visible. • Expression maximale du dessin qui doit être formé de stries longues, larges et nettes et parfaitement alignées. • Chez les intensifs le dessin sera légèrement moins large. • Bec, pattes et ongles noirs. • La mélanine doit partir de la base du bec (dessous et dessus). | 29 |
| Bon | <ul style="list-style-type: none"> • Bonne oxydation du noir, complète et uniforme. • Bec, pattes et ongles un peu moins oxydés • Légères traces de brun. | 28–27 |
| Suffisant | <ul style="list-style-type: none"> • Suffisante oxydation du noir . • Présence du brun. • Dessin du dos confus et flancs irréguliers trop fin ou trop large ou mal aligné. • Légère présence d'écailles (dépigmentation en bout de plume). • Bec, pattes et ongles à peine oxydés mais mettant encore en évidence le type. • Léger éclaircissement mélanique dessous le bec | 26–24 |
| Insuffisant | <ul style="list-style-type: none"> • Mauvaise oxydation de noir avec présence de brun. • Dessin du dos trop confus, absence de stries sur les flancs et sur la tête. • Bec, pattes et ongles pas oxydés. • Evident signe de réduction. Sujets tendant au type agate. • Présence évidente d'écailles (dépigmentation en bout de plume) • Évident éclaircissement mélanique dessous le bec | 23–18 |

La striure des flancs et de la tête doit subsister.

Pour la catégorie mosaïque un bas-ventre blanc est exigé.

BRUN :

- Dessin long, large et continu comme pour le type noir mais constitué par l'eumélanine brune. Expression maximale de l'eumélanine. Fond très foncé de l'oiseau avec présence de mélanine (eumélanine et phaéomélanine) uniformément distribué sans nuire au contraste du dessin.
- Les bruns présentent une tonalité maximum de l'eumélanine qui occupe l'axe central des tectrices, sur toute la longueur de celles-ci. Cela donne un dessin strié long, large et ininterrompu parfaitement aligné laissant apparaître nettement l'inter strie.
- La présence de stries sur la poitrine est une qualité souhaitée, à condition que ces striures correspondent bien avec le type de l'oiseau.
- Les grandes plumes (épaules, rectrices et rémiges) sont fortement eumélanisées à l'exception d'une fin liseré qui présente la couleur du fond lipochromique.
- Toutes les stries sont de tonalité brune oxydée.
- Les stries des flancs doivent être symétriques, bien en évidentes, de la même tonalité mélanique du dos et de la tête.
- La couleur de fond sera lumineuse et foncée, répartie uniformément (mais en rapport avec la catégorie du sujet).
- L'oiseau ne devra pas présenter de zones claires.
- Bec, pattes et ongles brunâtres et uniforme.
- Dans ces canaris, par la forte présence de mélanine, le lipochrome apparaît plus sombre.
- Le contraste entre le dessin et la couleur de fond doit être évident
- La mélanine doit partir de la base du bec (dessous et dessus).

| | |
|----------------------------|----------------------------|
| Brun jaune intensif | Brun rouge intensif |
| Brun jaune schimmel | Brun rouge schimmel |
| Brun jaune mosaïque | Brun rouge mosaïque |
| Brun jaune ivoire intensif | Brun rouge ivoire intensif |
| Brun jaune ivoire schimmel | Brun rouge ivoire schimmel |
| Brun jaune ivoire mosaïque | Brun rouge ivoire mosaïque |
| Brun blanc dominant | |
| Brun blanc | |

Points disponibles : 30 (TYPE)

| Evaluation | Description | Points |
|--------------------|--|--------------|
| Excellent | <ul style="list-style-type: none"> • Stries brunes larges continues et parfaitement alignées sur le dos, la tête, et les flancs bien évidentes et symétriques, avec la tonalité mélanique uniformément distribuée sur tout le manteau. • Bec, pattes et ongles brunâtres • La mélanine doit partir de la base du bec (dessous et dessus). | 29 |
| Bon | <ul style="list-style-type: none"> • Stries nettes continues symétriques sur la tête, sur les dos et sur les flancs de bonne tonalité mélanique sans éclaircissement. • Bec, pattes et ongles brunâtres | 28–27 |
| Suffisant | <ul style="list-style-type: none"> • Tonalité mélanique moyenne mais suffisante pour en déterminer le Type. • Dessin légèrement confus ou dilué ou mal aligné. Présence de légers éclaircissements. • Légère présence d'écailles (dépigmentation en bout de plume). • Léger éclaircissement mélanique dessous le bec | 26–24 |
| Insuffisant | <ul style="list-style-type: none"> • Mauvaise tonalité mélanique, dessin interrompu ou confus, manque de stries sur les flancs qui présentent d'évidents éclaircissements. Réduction mélanique qui tend vers l'isabelle. • Présence évidente d'écailles (dépigmentation en bout de plume) • Évident éclaircissement mélanique dessous le bec | 23–18 |

AGATE

L'agate est un noir à mélanines réduites.

Les pattes, les ongles et le bec sont de couleur chair (uniforme).

Le dos, les flancs et la tête présentent des stries noires, fines, courtes et nombreuses, se détachant sur un fond de mélanine dilué, dépourvu de brun, laissant apparaître le lipochrome (excepté sur les mosaïques qui doivent présenter un inter strie gris clair). Cela donne un dessin plus fin que chez les oxydés, il sera donc fin, court et interrompu, plus fin pour les intensifs

La présence de stries sur la poitrine est une qualité souhaitée, à condition que ces striures correspondent bien avec le type de l'oiseau.

Les grandes plumes, rémiges et rectrices, comportent des bordures gris perle, signe d'une évidente dilution.

Le fond de l'oiseau contient de l'eumélanine diluée sans phaéomélanine visible.

Dessin de tête : au-dessus du bec la mélanine est légèrement diluée.

Dans la zone sourcilière, le pigment réduit du fait de la dilution, laisse apparaître la couleur lipochromique. Des moustaches, bien marquées, contrastent avec la zone claire de la joue.

| | |
|-----------------------------|-----------------------------|
| Agate jaune intensif | Agate rouge intensif |
| Agate jaune schimmel | Agate rouge schimmel |
| Agate jaune mosaïque | Agate rouge mosaïque |
| Agate jaune ivoire intensif | Agate rouge ivoire intensif |
| Agate jaune ivoire schimmel | Agate rouge ivoire schimmel |
| Agate jaune ivoire mosaïque | Agate rouge ivoire mosaïque |
| Agate blanc dominant | |
| Agate blanc | |

Points disponibles 30 (TYPE)

| Evaluation | Description | Points |
|--------------------|--|--------------|
| Excellent | <ul style="list-style-type: none"> • Absence de phaéomélanine visible, forte concentration du noir dans les stries (dessin) avec une ample bordure de couleur gris perle sur les rémiges et les rectrices. • Stries de la tête, du dos et des flancs fines et interrompues. • Moustaches nettes et bien dessinées. • Abondantes zones sourcilières privées de mélanine (spécialement chez les intensifs) • Bec, pattes et ongles couleur chair. | 29 |
| Bon | <ul style="list-style-type: none"> • Stries sur la tête, le dos et les flancs de bonne tonalité noire, bordures des plumes gris perle évidentes. • Moustaches bien définies. • Zone sourcilière privée de mélanines légèrement réduite. • Bec, pattes et ongles couleur chair. | 28–27 |
| Suffisant | <ul style="list-style-type: none"> • Stries de la tête, du dos et des flancs excessivement longues ou larges • Légère présence d'écailles (dépigmentation en bout de plume) • Manque de stries aux flancs • Moustaches peu prononcées • Zone sourcilière mélanisée • Présence visible de phaéomélanine • Bec, pattes et ongles sombres | 26–24 |
| Insuffisant | <ul style="list-style-type: none"> • Trop de phaéomélanine • Stries longues et ininterrompues • Dessin flou ou asymétrique • Moustaches absentes • Zone sourcilière trop mélanisée • Sujet tendant vers le type noir • Présence évidente d'écailles (dépigmentation en bout de plume) • Inter stries trop claires (blanches) | 23–18 |

ISABELLE

L'ISABELLE est un brun à mélanines réduites.

Les pattes, les ongles et le bec sont clairs.

Le dos, les flancs et la tête présentent des stries beiges (noisette) fines, courtes, nombreuses et nettes se détachant sur un fond beige très clair, laissant apparaître le lipochrome (excepté sur les mosaïques qui doivent présenter un inter strie beige très clair).

Cela donne un dessin plus fin que chez les oxydés, il sera donc fin, court et interrompu, plus fin pour les intensifs

Les grandes plumes, rémiges et rectrices, seront de couleur beige clair sur la totalité de la plume à l'exception d'un fin liseré lipochromique sur la bordure externe.

La présence de stries sur la poitrine est une qualité souhaitée, à condition que ces striures correspondent bien avec le type de l'oiseau.

Le fond de l'oiseau contient de l'eumélanine diluée sans phaéomélanine visible.

Dessin de tête : au-dessus du bec la mélanine est légèrement diluée et dans la zone sourcilière, le pigment réduit du fait de la dilution laisse apparaître la couleur lipochromique.

| | |
|--------------------------------|--------------------------------|
| Isabelle jaune intensif | Isabelle rouge intensif |
| Isabelle jaune schimmel | Isabelle rouge schimmel |
| Isabelle jaune mosaïque | Isabelle rouge mosaïque |
| Isabelle jaune ivoire intensif | Isabelle rouge ivoire intensif |
| Isabelle jaune ivoire schimmel | Isabelle rouge ivoire schimmel |
| Isabelle jaune ivoire mosaïque | Isabelle rouge ivoire mosaïque |
| Isabelle blanc dominant | |
| Isabelle blanc | |

Points disponibles 30 (TYPE)

| Évaluations | Descriptions | Points |
|--------------------|---|--------------|
| Excellent | <ul style="list-style-type: none"> • Dessin net, fin et interrompu, de tonalité beige, uniformément distribué sur tout le manteau de dimensions correspondantes à celles de l'agate. • Absence de phaéomélanine visible. | 29 |
| Bon | <ul style="list-style-type: none"> • Bonne réduction des mélanines. • Dessin dorsal typique mais un peu trop marqué ou pas assez évident. • Bonne réduction de la phaéomélanine. • Différence légère de tonalité dans le dessin. | 28–27 |
| Suffisant | <ul style="list-style-type: none"> • Manque de réduction mélanique et présence de phaéomélanine. • Dessin du dos, des flancs et de la tête trop marqués, ou peu évident. • Légère présence d'écailles (dépigmentation en bout de plume). • Différence de tonalité dans le dessin. | 26–24 |
| Insuffisant | <ul style="list-style-type: none"> • Réduction de la dilution mélanique. • Dessin trop évident ou absent. • Présence excessive de phaéomélanine. • Sujets tendant au type Brun ou trop dilué. • Dessin des flancs manquant. • Présence évidente d'écailles (dépigmentation en bout de plume). | 23–18 |

MUTATION PASTEL

GENERALITES

La mutation PASTEL est caractérisée par la réduction de la tonalité des eumélanines.

NOIR PASTEL

Le PASTEL provoque une réduction qui modifie l'ensemble du dessin et transforme le noir en gris anthracite, il ne peut y avoir de décoloration dans les rémiges ou les rectrices.

Dessin identique au classique.

La présence de stries sur la poitrine est une qualité souhaitée, à condition que ces striures correspondent bien avec le type de l'oiseau.

Les pattes, les ongles et le bec doivent être unicolores et aussi foncés que possible.

| | |
|-----------------------------------|-----------------------------------|
| Noir Pastel jaune intensif | Noir Pastel rouge intensif |
| Noir Pastel jaune schimmel | Noir Pastel rouge schimmel |
| Noir Pastel jaune mosaïque | Noir Pastel rouge mosaïque |
| Noir Pastel jaune ivoire intensif | Noir Pastel rouge ivoire intensif |
| Noir Pastel jaune ivoire schimmel | Noir Pastel rouge ivoire schimmel |
| Noir Pastel jaune ivoire mosaïque | Noir Pastel rouge ivoire mosaïque |
| Noir Pastel blanc dominant | |
| Noir Pastel blanc | |

Points à disposition 30 (TYPE)

| Évaluations | Descriptions | Points |
|--------------------|--|--------------|
| Excellent | <ul style="list-style-type: none"> Dessin typique du Noir classique, bien marqué et linéaire de tonalité gris anthracite. Bec, pattes et ongles noirs. Absence de phaéomélanine visible. | 29 |
| Bon | <ul style="list-style-type: none"> Dessin eumélanique moins marqué et moins linéaire que celui de l'excellent mais de tonalité gris anthracite. Bec, pattes et ongles légèrement moins noirs. Traces légères de phaéomélanine. | 28–27 |
| Suffisant | <ul style="list-style-type: none"> Dessin eumélanique un peu confus et de tonalité gris anthracite réduit. Présence de phaéomélanine. Bec, pattes et ongles peu noirs. Légère présence d'écailles (dépigmentation en bout de plume). | 26–24 |
| Insuffisant | <ul style="list-style-type: none"> Dessin eumélanique interrompu ou confus, avec une tonalité tendant au type agate pastel. Présence évidente d'écailles (dépigmentation en bout de plume). Bec, pattes et ongles trop clairs. | 23–18 |

BRUN PASTEL

La mélanine brune forme un voile foncé dense sans dessin sur l'ensemble du plumage y compris dans les rémiges et rectrices.

Le lipochrome sera toujours visible.

Les pattes, les ongles et le bec doivent être unicolores et brunâtres.

| | |
|-----------------------------------|-----------------------------------|
| Brun Pastel jaune intensif | Brun Pastel rouge intensif |
| Brun Pastel jaune schimmel | Brun Pastel rouge schimmel |
| Brun Pastel jaune mosaïque | Brun Pastel rouge mosaïque |
| Brun Pastel jaune ivoire intensif | Brun Pastel rouge ivoire intensif |
| Brun Pastel jaune ivoire schimmel | Brun Pastel rouge ivoire schimmel |
| Brun Pastel jaune ivoire mosaïque | Brun Pastel rouge ivoire mosaïque |
| Brun Pastel blanc dominant | |
| Brun Pastel blanc | |

Points à disposition 30 (TYPE)

| Évaluations | Description | Points |
|--------------------|--|--------------|
| Excellent | <ul style="list-style-type: none"> Disparition du dessin avec mélanine brune oxydée dense et de tonalité uniforme sur tout le manteau. Marques brunes aux rémiges et aux rectrices bien pastellisées étalées Bec, pattes et ongles, unicolores brunâtres. | 29 |
| Bon | <ul style="list-style-type: none"> Mélanines brunes oxydées de bonne tonalité et intensité uniformément distribuées Traces légères de dessin strié ou en forme de lunules. Bec, pattes et ongles unicolores et brunâtres. | 28–27 |
| Suffisant | <ul style="list-style-type: none"> Faible oxydation de la mélanine brune, bonne uniformité et tonalité suffisante caractérisant le type. Traces de dessin srié ou en forme de lunules. Légère présence d'écailles (dépigmentation en bout de plume). | 26–24 |
| Insuffisant | <ul style="list-style-type: none"> Tonalité de la mélanine brune insuffisante. Sujets tendant au type Isabelle Pastel ou avec une mauvaise pastellisation un mauvais étalement de la mélanine avec un dessin strié évident ou des lunules très évidentes. Présence évidente d'écailles (dépigmentation en bout de plume) Sujets tendant au type Classique. | 23–18 |

AGATE PASTEL

L'AGATE PASTEL présentera des stries fines, courtes et nombreuses de couleur gris fer.

On observera, sur les grandes plumes, une zone périphérique gris perle. Il conservera ses caractéristiques de dessin de tête et les moustaches

La présence de stries sur la poitrine est une qualité souhaitée, à condition que ces striures correspondent bien avec le type de l'oiseau.

Les pattes, les ongles et le bec doivent être de couleur chair et uniforme.

| | |
|------------------------------------|------------------------------------|
| Agate Pastel jaune intensif | Agate Pastel rouge intensif |
| Agate Pastel jaune schimmel | Agate Pastel rouge schimmel |
| Agate Pastel jaune mosaïque | Agate Pastel rouge mosaïque |
| Agate Pastel jaune ivoire intensif | Agate Pastel rouge ivoire intensif |
| Agate Pastel jaune ivoire schimmel | Agate Pastel rouge ivoire schimmel |
| Agate Pastel jaune ivoire mosaïque | Agate Pastel rouge ivoire mosaïque |
| Agate Pastel blanc dominant | |
| Agate Pastel blanc | |

Points à disposition 30 (TYPE)

| Évaluations | Descriptions | Points |
|--------------------|--|--------------|
| Excellent | <ul style="list-style-type: none"> • Dessin de tonalité gris fer. • Stries sur la tête, sur le dos et sur les flancs bien dessinés • Moustaches évidentes. • Absence de phaéomélanine visible. • Bec, pattes et ongles de couleur chair et uniforme. | 29 |
| Bon | <ul style="list-style-type: none"> • Dessin évident de bonne tonalité gris fer, légèrement ou insuffisant marqué. • Légère présence de phaéomélanine. • Bec, pattes ongles de couleur chair. | 28–27 |
| Suffisant | <ul style="list-style-type: none"> • Tonalité gris fer suffisante pour déterminer le type. • Dessin trop dur ou insuffisant tendant vers le type agate. • Traces évidentes de phaéomélanine. • Bec, pattes et ongles sombres. • Légère présence d'écailles (dépigmentation en bout de plume). | 26–24 |
| Insuffisant | <ul style="list-style-type: none"> • Tonalité brunâtre sur le manteau, sur les rémiges et les rectrices • Dessin non typique de l'agate tendant au type de l'isabelle classique. • Sujets au dessin trop dur tendant au type Agate classique. • Présence évidente d'écailles (dépigmentation en bout de plume) • Bec, pattes et ongles très sombres | 23–18 |

ISABELLE PASTEL

L'ISABELLE PASTEL présentera une pigmentation mélanique réduite et étalée de couleur beige très claire. Les pattes, les ongles et le bec doivent être de couleur claire.

| | |
|---------------------------------------|---------------------------------------|
| Isabelle Pastel jaune intensif | Isabelle Pastel rouge intensif |
| Isabelle Pastel jaune schimmel | Isabelle Pastel rouge schimmel |
| Isabelle Pastel jaune mosaïque | Isabelle Pastel rouge mosaïque |
| Isabelle Pastel jaune ivoire intensif | Isabelle Pastel rouge ivoire intensif |
| Isabelle Pastel jaune ivoire schimmel | Isabelle Pastel rouge ivoire schimmel |
| Isabelle Pastel jaune ivoire mosaïque | Isabelle Pastel rouge ivoire mosaïque |
| Isabelle Pastel blanc dominant | |
| Isabelle Pastel blanc | |

Points à disposition 30 (TYPE)

| Évaluations | Descriptions | Points |
|--------------------|---|--------------|
| Excellent | <ul style="list-style-type: none"> • Tonalité complète beige très claire. • Pigmentation mélanine distribuée uniformément sur tout le manteau, réduite et étalée, bien visible sur les rémiges et les rectrices • Absence de tout dessin. • Bec, pattes et ongles de couleur claire | 29 |
| Bon | <ul style="list-style-type: none"> • Bonne réduction mélanine. • Rectrices et rémiges de tonalité beige réduite et étalée • Absence de dessin. | 28–27 |
| Suffisant | <ul style="list-style-type: none"> • Manteau, rémiges et rectrices de tonalité beige suffisante pour déterminer le type. • Légères traces de dessin. • Légère présence d'écailles (dépigmentation en bout de plume). | 26–24 |
| Insuffisant | <ul style="list-style-type: none"> • Manteau, rémiges et rectrices de tonalité brunâtre. • Dessin visible sur le dos et sur les flancs. • Sujets tendant au type Isabelle classique ou type brun pastel. • Présence évidente d'écailles (dépigmentation en bout de plume). • Dilution mélanique excessive. | 23–18 |

MUTATION « AILES GRISES »

NOIR « AILES GRISES »

Le noir « ailes grises » se caractérise par une super dilution de la partie médiane de la plume avec des refoulements localisés d'eumélanine ~~gris-noir~~ **gris foncé** vers les extrémités.

Des marques claires de dilution se situent sur les ailes et la queue, qui ne seront pas colorées. Afin d'apprécier le dessin alaire des intensifs et schimmels, pas de coloration au nid (pas de lipochrome visible). Dans ce cas, les pénalisations prévues seront les mêmes que pour les mosaïques.

Les plumes se présenteront avec des « lunules » gris perle et de faibles localisations gris-foncé en forme de grain aux extrémités. **Les lunules devront être nombreuses et régulièrement réparties sur le dos et aussi être présentes sur la tête.**

La présence de lunules dans les flancs est un signe de qualité supérieure.

Sur les rémiges et les rectrices, la dilution de la partie médiane et la concentration d'eumélanine aux extrémités des plumes laissent apparaître un ~~gris-noir~~ **gris foncé** évident associé à un gris perle. L'extrémité gris foncé des rémiges (bordure d'un demi-centimètre maximum) sera plus grande que celle des rectrices.

Les pattes, les ongles et le bec doivent être unicolores et le plus noir possible.

| | |
|---|---|
| Noir « Ailes grises » jaune intensif | Noir « Ailes grises » rouge intensif |
| Noir « Ailes grises » jaune schimmel | Noir « Ailes grises » rouge schimmel |
| Noir « Ailes grises » jaune mosaïque | Noir « Ailes grises » rouge mosaïque |
| Noir « Ailes grises » jaune ivoire intensif | Noir « Ailes grises » rouge ivoire intensif |
| Noir « Ailes grises » jaune ivoire schimmel | Noir « Ailes grises » rouge ivoire schimmel |
| Noir « Ailes grises » jaune ivoire mosaïque | Noir « Ailes grises » rouge ivoire mosaïque |
| Noir « Ailes grises » blanc dominant | |
| Noir « Ailes grises » blanc | |

Points à disposition 30 (TYPE)

| Évaluations | Descriptions | Points |
|--------------------|--|--------------|
| Excellent | <ul style="list-style-type: none"> • Eumélanine réduite • Dessin à lunules de tonalité gris perle, lunules nombreuses et bien réparties sur tout le manteau. • Rémiges et rectrices de tonalité grise légèrement plus foncé que les lunules. <ul style="list-style-type: none"> • Extrémité des rémiges et rectrices avec bonne tonalité et bonne dimension • Absence de phaéomélanine visible. • Bec, pattes et ongles noirs. | 29 |
| Bon | <ul style="list-style-type: none"> • Dessin analogue au type « Excellent » avec présence légère d'eumélanine de tonalité gris anthracite. • Traces légères de phaéomélanine. • Traces plus obscures mais tolérables à la pointe des rémiges et des rectrices. • Bec, pattes et ongles noirs. | 28–27 |
| Suffisant | <ul style="list-style-type: none"> • Traces évidentes de dessin de tonalité gris foncé. • Eumélanine excessivement réduite allant jusqu'à l'absence du dessin typique (écaillage) formé de lunules • Phaéomélanine diffuse. • Traces plus obscures aux rémiges et rectrices. <ul style="list-style-type: none"> • Extrémités des rémiges et rectrices avec trop de mélanine (marques trop étendues ou de tonalité trop noire) • Extrémités des rémiges et rectrices manquant de mélanine (marques pas assez visibles) • Légère présence d'écailles (dépigmentation en bout de plumes) • Bec, pattes et ongles peu noirs. | 26–24 |
| Insuffisant | <ul style="list-style-type: none"> • Sujet intermédiaire avec le type Noir Pastel classique ou pauvre en expression gris perlé. • Eumélanine réduite trop diffuse. <ul style="list-style-type: none"> • Présence évidente d'écailles (dépigmentation en bout de plume) • Bec, pattes et ongles trop clairs. | 23–18 |

MUTATION OPALE

GENERALITES

La mutation OPALE est un facteur de réduction des mélanines et concentre l'eumélanine sous le canal médullaire des plumes ce qui, avec l'effet optique, donne un aspect gris-bleuté à l'oiseau chez les noirs et les agates et un aspect gris brunâtre chez les bruns et gris perle chez les isabelles.

Le dessous des rémiges et des rectrices est plus foncé que le dessus.

Afin d'apprécier la tonalité mélanique opale des intensifs et schimmels, pas de coloration au nid (pas de lipochrome visible). Dans ce cas, les pénalisations prévues seront les mêmes que pour les mosaïques. En cas d'égalité c'est l'oiseau sans coloration qui aura la préférence.

NOIR OPALE

L'oxydation est maximale, les stries sont gris foncé bleuté sur fond gris-bleuté.

Dessin identique au classique.

Les pattes, les ongles et le bec sont noirs.

La présence de stries sur la poitrine est une qualité souhaitée, à condition que ces striures correspondent bien avec le type de l'oiseau.

| | |
|----------------------------------|----------------------------------|
| Noir Opale jaune intensif | Noir Opale rouge intensif |
| Noir Opale jaune schimmel | Noir Opale rouge schimmel |
| Noir Opale jaune mosaïque | Noir Opale rouge mosaïque |
| Noir Opale jaune ivoire intensif | Noir Opale rouge ivoire intensif |
| Noir Opale jaune ivoire schimmel | Noir Opale rouge ivoire schimmel |
| Noir Opale jaune ivoire mosaïque | Noir Opale rouge ivoire mosaïque |
| Noir Opale blanc dominant | |
| Noir Opale blanc | |

Points à disposition 30 (TYPE)

| Évaluations | Descriptions | Points |
|--------------------|---|--------------|
| Excellent | <ul style="list-style-type: none"> • Manifestation maximale de l'eumélanine noire qui, avec la modification de la structure de la plume donne une tonalité gris foncé bleuté. • Dessin complet. • Absence de phaéomélanine visible. • Bec, pattes et ongles noirs. | 29 |
| Bon | <ul style="list-style-type: none"> • Dessin réduit, mais évident . • Bonne manifestation de l'effet gris-bleuté. • Traces légères de phaéomélanine. • Bec, pattes et ongles moins noirs. | 28–27 |
| Suffisant | <ul style="list-style-type: none"> • Dessin réduit. • Réduction de l'effet gris bleuté. • Trop clair. • Présence de phaéomélanine. • Légère présence d'écailles (dépigmentation en bout de plume). • Disparition de l'aspect plus foncé du dessous des rémiges et des rectrices. • Bec, pattes et ongles peu noirs. | 26–24 |
| Insuffisant | <ul style="list-style-type: none"> • Dessin confus ou interrompu • Présence évidente de phaéomélanine • Absence de l'effet gris bleuté. • Sujet tendant au type Agate Opale • Présence évidente d'écailles (dépigmentation en bout de plume) • Disparition de l'aspect plus foncé du dessous des rémiges et des rectrices • Bec, pattes et ongles trop clairs. | 23–18 |

BRUN OPALE

L'oxydation de la mélanine brune, donne des stries grises brunâtres claires qui se détachent nettement sur un fond mélanisé un peu plus clair.

L'opalescence doit être bien visible.

Dessin long, large et aligné.

La présence de stries sur la poitrine est une qualité souhaitée, à condition que ces striures correspondent bien avec le type de l'oiseau.

Les pattes, les ongles et le bec sont brunâtres.

| | |
|----------------------------------|----------------------------------|
| Brun Opale jaune intensif | Brun Opale rouge intensif |
| Brun Opale jaune schimmel | Brun Opale rouge schimmel |
| Brun Opale jaune mosaïque | Brun Opale rouge mosaïque |
| Brun Opale jaune ivoire intensif | Brun Opale rouge ivoire intensif |
| Brun Opale jaune ivoire schimmel | Brun Opale rouge ivoire schimmel |
| Brun Opale jaune ivoire mosaïque | Brun Opale rouge ivoire mosaïque |
| Brun Opale blanc dominant | |
| Brun Opale blanc | |

Points à disposition 30 (TYPE)

| Évaluations | Descriptions | Points |
|--------------------|--|--------------|
| Excellent | <ul style="list-style-type: none"> Dessin similaire au brun classique de dimension légèrement réduite couleur gris brunâtre claire, sur un fond mélanisé plus clair. Opalescence bien visible. Bec, pattes et ongles de tonalité brunâtre. | 29 |
| Bon | <ul style="list-style-type: none"> Bonne tonalité grise brunâtre claire. Dessin encore évident avec une bonne expression du gris. Bec, pattes et ongles de tonalité brunâtre. | 28–27 |
| Suffisant | <ul style="list-style-type: none"> Tonalité des stries suffisante pour en souligner le type. Dessin à peine perceptible. Opalescence peu visible. Légère présence d'écailles (dépigmentation en bout de plume). Disparition de l'aspect plus foncé du dessous des rémiges et des rectrices | 26–24 |
| Insuffisant | <ul style="list-style-type: none"> Mauvaise tonalité grise, trop brune ou trop éclaircie. Perte totale de l'opalescence. Présence évidente d'écailles (dépigmentation en bout de plume) Disparition de l'aspect plus foncé du dessous des rémiges et des rectrices Dessin absent ou minime avec manque de typicité opale. | 23–18 |

AGATE OPALE

L'AGATE OPALE présente une réduction du dessin des eumélanines noires qui se manifestent sous une couleur gris bleu sur fond gris très clair.

La présence de stries sur la poitrine est une qualité souhaitée, à condition que ces striures correspondent bien avec le type de l'oiseau.

Les pattes, les ongles et le bec sont de couleur chair.

| | |
|-----------------------------------|-----------------------------------|
| Agate Opale jaune intensif | Agate Opale rouge intensif |
| Agate Opale jaune schimmel | Agate Opale rouge schimmel |
| Agate Opale jaune mosaïque | Agate Opale rouge mosaïque |
| Agate Opale jaune ivoire intensif | Agate Opale rouge ivoire intensif |
| Agate Opale jaune ivoire schimmel | Agate Opale rouge ivoire schimmel |
| Agate Opale jaune ivoire mosaïque | Agate Opale rouge ivoire mosaïque |
| Agate Opale blanc dominant | |
| Agate Opale blanc | |

Points à disposition 30 (TYPE)

| Évaluations | Descriptions | Points |
|--------------------|---|--------------|
| Excellent | <ul style="list-style-type: none"> • Réduction d'eumélanine noire qui apparaît de tonalité gris bleuté • Dessin un peu réduit mais caractéristique du type Agate, qui se détache nettement de la couleur de fond très clair. • Absence de phaéomélanine visible • Bec, pattes et ongles de couleur chair. | 29 |
| Bon | <ul style="list-style-type: none"> • Effet gris bleuté aussi évident mais de tonalité inférieure par rapport à l'excellent. • Dessin typique de l'agate. • Bonne réduction de la phaéomélanine. • Bec, pattes et ongles couleur chair. | 28–27 |
| Suffisant | <ul style="list-style-type: none"> • Légère présence de phaéomélanine. • Typicité suffisante pour en définir le type. • Dessin réduit ou trop marqué. • Légère présence d'écailles (dépigmentation en bout de plume). • Bec, pattes et ongles avec traces légères de mélanine. • Disparition de l'aspect plus foncé du dessous des rémiges et des rectrices | 26–24 |
| Insuffisant | <ul style="list-style-type: none"> • Sujets atypiques. • Tonalité brunâtre sur tout le manteau, tendant vers le brun opale. • Dessin long et trop marqué, tendant vers le noir opale. • Manque de dessin. • Disparition de l'aspect plus foncé du dessous des rémiges et des rectrices. • Présence évidente d'écailles (dépigmentation en bout de plume). • Bec, pattes et ongles avec des traces de mélanine. | 23–18 |

ISABELLE OPALE

Dans l'Isabelle le facteur Opale réduit fortement les mélanines et les stries sont légères mais visibles sur tout le manteau. Les mélanines sur les rémiges et les rectrices sont plus visibles, présentent une légère tonalité gris perlé. Les yeux sont comme l'Isabelle classique.

Les ongles, les pattes et le bec sont de couleur chair.

La présence de stries sur la poitrine est une qualité souhaitée, à condition que ces striures correspondent bien avec le type de l'oiseau.

| | |
|--------------------------------------|--------------------------------------|
| Isabelle Opale jaune intensif | Isabelle Opale rouge intensif |
| Isabelle Opale jaune schimmel | Isabelle Opale rouge schimmel |
| Isabelle Opale jaune mosaïque | Isabelle Opale rouge mosaïque |
| Isabelle Opale jaune ivoire intensif | Isabelle Opale rouge ivoire intensif |
| Isabelle Opale jaune ivoire schimmel | Isabelle Opale rouge ivoire schimmel |
| Isabelle Opale jaune ivoire mosaïque | Isabelle Opale rouge ivoire mosaïque |
| Isabelle Opale blanc dominant | |
| Isabelle Opale blanc | |

Points à disposition 30 (TYPE)

| Évaluations | Descriptions | Points |
|--------------------|--|----------------|
| EXCELLENT | <ul style="list-style-type: none"> Eumélanine fortement réduite, avec des stries visibles sur le tout le manteau, avec légère tonalité gris perlé surtout sur les rémiges et rectrices. Absence de phaéomélanine visible. Bec, pattes et ongles de couleur chair. | 29 |
| BON | <ul style="list-style-type: none"> Mélanine fortement réduite sur tout le manteau mais à peine visible. Tonalité gris perlé sur rémiges et rectrices encore bien visible. Bonne réduction de la phaéomélanine. Bec, pattes et ongles couleur chair. | 28 – 27 |
| SUFFISANT | <ul style="list-style-type: none"> Typicité suffisante pour en définir le type. Stries trop marquées. Légère présence de phaéomélanine. Bec pattes et ongles chair. | 26 – 24 |
| INSUFFISANT | <ul style="list-style-type: none"> Sujets atypiques Tonalité brunâtre sur tout le manteau. Présence évidente d'écailles (dépigmentation en bout de plume) Bec pattes et ongles avec des traces de mélanine. | 23 – 18 |

MUTATION « PHAEO »

GENERALITES :

La mutation PHAEO est caractérisée par l'inhibition totale de l'eumélanine et par l'expression de la phaéomélanine dans une tonalité brune maximale ~~et bien contrastée~~, **ce qui forme un dessin écaillé net et bien contrasté : l'axe de la plume ne doit absolument pas avoir de mélanine et la bordure de la plume doit avoir de la phaéomélanine la plus foncée possible**. Ce dessin écaillé est la qualité principale du canari phaéo.

Sur le dos, l'écaillage **sera formé d'écailles les plus arrondies possible chez les phaéos fond blanc, schimmels et mosaïques**

Toutefois chez les intensifs le dessin écaillé est plus serré.

Le dessin est régulier et bien réparti et ne formera pas de lignes blanches. La tête et les flancs mélanisés laissent ressortir le dessin jusqu'au croupion. **Sur la tête le dessin part du ras du bec chez les femelles et au ras du masque facial chez les mâles.**

La tonalité brune se manifeste sur l'ensemble de l'oiseau.

Les rémiges et les rectrices doivent être entourées d'un liseré (bordure, ourlet) le plus brun possible.

Les pattes, les ongles et le bec sont clairs.

Les yeux sont rubis.

On distingue en jugement les mâles et les femelles car le phénotype n'est pas le même **et ce dimorphisme sexuel doit être bien identifiable lors du jugement.**

Chez les mâles la phaéomélanine se rapproche du bec mais laisse voir un masque facial **entourant complètement le bec, masque symétrique et complet avec du lipochrome. mélangé à de la mélanine brune. Ce masque facial doit être bien visible. Un léger mélange de mélanine brune dans le masque est toléré.**

La partie centrale de la poitrine montre aussi du lipochrome bien visible mélangé à de la mélanine brune répartie régulièrement.

Chez les femelles la mélanine maximale est présente dès le bord du bec. La tonalité brune est plus foncée chez les mâles alors que les ourlets bruns sont plus larges chez les femelles. Les pénalités de jugement restent les mêmes en tenant compte du fait qu'il s'agit de mâles ou de femelles.

Chez les phaéos mosaïques, le bas-ventre ne doit pas montrer de lipochrome (attention à la confusion entre phaéo schimmel et phaéo mosaïque).

Phaéo jaune intensif male

Phaéo blanc femelles

| | |
|-------------------------------------|-------------------------------------|
| Phaéo jaune intensif femelle | Phaéo rouge intensif male |
| Phaéo jaune schimmel male | Phaéo rouge intensif femelle |
| Phaéo jaune schimmel femelle | Phaéo rouge schimmel male |
| Phaéo jaune mosaïque male | Phaéo rouge schimmel femelle |
| Phaéo jaune mosaïque femelle | Phaéo rouge mosaïque male |
| Phaéo jaune ivoire intensif male | Phaéo rouge mosaïque femelle |
| Phaéo jaune ivoire intensif femelle | Phaéo rouge ivoire intensif male |
| Phaéo jaune ivoire schimmel male | Phaéo rouge ivoire intensif femelle |
| Phaéo jaune ivoire schimmel femelle | Phaéo rouge ivoire schimmel male |
| Phaéo jaune ivoire mosaïque male | Phaéo rouge ivoire schimmel femelle |
| Phaéo jaune ivoire mosaïque femelle | Phaéo rouge ivoire schimmel male |
| Phaéo blanc dominant males | Phaéo rouge ivoire schimmel femelle |
| Phaéo blanc dominant femelles | Phaéo rouge ivoire mosaïque male |
| Phaéo blanc males | Phaéo rouge ivoire mosaïque femelle |

Points à disposition 30 (TYPE)

| Évaluations | Descriptions | Points |
|------------------|--|--------------|
| Excellent | <ul style="list-style-type: none"> Dessin caractéristique (écaillage) défini par la distribution de la phaéomélanine à la périphérie des plumes qui délimite les zones centrales privées de mélanines. Très bonne répartition de la mélanine et du dessin écaillé. La tonalité brune doit s'exprimer au maximum. Yeux rougeâtres. | 29 |
| Bon | <ul style="list-style-type: none"> Bonne tonalité brune légèrement réduite. Dessin et bordure moins évidents et légèrement confus mais avec zones centrales privées de mélanines Yeux rougeâtres. | 28–27 |
| Suffisant | <ul style="list-style-type: none"> Réduction de la tonalité brune sur l'ensemble de l'oiseau ou sur des zones du corps pas assez brunes. Dessin confus avec un voile de mélanine à l'intérieur des écailles ou insuffisant avec bordure limitée permettant d'en déterminer le type. Dessin écaillé manquant ou pas assez visible dans certaines zones du plumage Masques trop réduits ou asymétriques (envahis de mélanine) chez les mâles Absence de mélanine près du bec chez les femelles Forme des écailles non conforme Légère présence de dépigmentations Yeux rougeâtres. | 26–24 |

| | | |
|--------------------|---|--------------|
| Insuffisant | <ul style="list-style-type: none">• Insuffisante expression mélanique brune.• Dessin excessivement confus (étalé).• Forte présence de dépigmentations• Dimorphisme sexuel absent (confusion mâle/femelle)• Traces d'eumélanine visible | 23–18 |
|--------------------|---|--------------|

MUTATION SATINE

GENERALITES :

La mutation « SATINE » est caractérisée par la disparition totale de l'eumélanine noire et de la phaéomélanine. Seule reste l'eumélanine brune diluée (de tonalité beige roussâtre).

Le dessin de la tête, du dos et des flancs est constitué de stries nettes, fines et courtes.

La couleur beige roussâtre sur fond très clair fait ressortir un beau contraste.

La présence de stries sur la poitrine est une qualité souhaitée, à condition que ces striures correspondent bien avec le type de l'oiseau.

Les pattes, les ongles et le bec sont clairs.

Les yeux sont rouges.

| | |
|------------------------------|------------------------------|
| Satiné jaune intensif | Satiné rouge intensif |
| Satiné jaune schimmel | Satiné rouge schimmel |
| Satiné jaune mosaïque | Satiné rouge mosaïque |
| Satiné jaune ivoire intensif | Satiné rouge ivoire intensif |
| Satiné jaune ivoire schimmel | Satiné rouge ivoire schimmel |
| Satiné jaune ivoire mosaïque | Satiné rouge ivoire mosaïque |
| Satiné blanc dominant | |
| Satiné blanc | |

Points à disposition 30 (TYPE)

| Évaluations | Descriptions | Points |
|--------------------|---|--------------|
| Excellent | <ul style="list-style-type: none"> • Contraste très évident entre le dessin de couleur beige roussâtre et la couleur de fond très clair. • Dessin fin, net, court, aligné et interrompu ou discontinu • Yeux rouges. | 29 |
| Bon | <ul style="list-style-type: none"> • Bon contraste entre le dessin et le fond. • Dessin évident et complet de tonalité plus chargée en beige roussâtre. • Yeux rouges. | 28–27 |
| Suffisant | <ul style="list-style-type: none"> • Contraste moins évident avec dessin moins typique. • Stries manquantes ou irrégulières. Trop larges ou continues. • Yeux peu dépigmentés. | 26–24 |
| Insuffisant | <ul style="list-style-type: none"> • Manque de dessin, confus ou trop marqué. • Absence de contraste. • Atypique. | 23–18 |

MUTATION TOPAZE

GENERALITES :

La mutation TOPAZE se caractérise par la modification de la tonalité de l'eumélanine. Il y a concentration de celle-ci autour du canal médullaire des plumes laissant ainsi apparaître de larges contours clairs sur les grandes plumes ainsi que sur les plumes de couverture.

Le rachis apparaît dépigmenté.

NOTA : la présence du facteur optique favorisera notamment chez les mosaïques un meilleur contraste au niveau du dessin

NOIR TOPAZE

GENERALITES :

Le dessin long, large et aligné est de couleur noirâtre (chocolat noir).

L'absence de phaeomélanine visible permettra un bon contraste sur un fond mélanisé et mettra en évidence les contours clairs des plumes des ailes, de la queue et de la couverture.

Le rachis est plus clair par rapport au type classique.

Les flancs seront bien marqués.

La présence de stries sur la poitrine est une qualité souhaitée, à condition que ces striures correspondent bien avec le type de l'oiseau.

Le bec, les pattes et les ongles sont de couleur chair ou légèrement mélanisés de façon uniforme.

Les yeux sont foncés.

Les ailes et la queue seront bien marquées.

| | |
|-----------------------------------|-----------------------------------|
| Noir Topaze jaune intensif | Noir Topaze rouge intensif |
| Noir Topaze jaune schimmel | Noir Topaze rouge schimmel |
| Noir Topaze jaune mosaïque | Noir Topaze rouge mosaïque |
| Noir Topaze jaune ivoire intensif | Noir Topaze rouge ivoire intensif |
| Noir Topaze jaune ivoire schimmel | Noir Topaze rouge ivoire schimmel |
| Noir Topaze jaune ivoire mosaïque | Noir Topaze rouge ivoire mosaïque |
| Noir Topaze blanc dominant | |
| Noir Topaze blanc | |

Points à disposition 30 (TYPE)

| Évaluations | Description | Points |
|--------------------|---|--------------|
| Excellent | <ul style="list-style-type: none"> • Dessin complet, de tonalité “chocolat noir” avec absence de phaéomélanine visible. • Les contours clairs des plumes des ailes et de la queue doivent être évidents. • Dessin long, large et aligné net et bien défini. • Le rachis est plus clair que chez le type classique • Bec, pattes et ongles de couleur chair ou légèrement mélanisés de façon uniforme. | 29 |
| Bon | <ul style="list-style-type: none"> • Bonne expression eumélanique. • Contours clairs des plumes des ailes et de la queue encore bien visibles. • Rachis plus clair que chez le type classique. • Dessin analogue au noir classique. • Légère présence de phaéomélanine. • Bec, pattes et ongles de couleur chair ou légèrement mélanisés de façon uniforme. | 28–27 |
| Suffisant | <ul style="list-style-type: none"> • Tonalité “chocolat noir” suffisante. • Dessin réduit, confus ou diminué. • Importante présence de phaéomélanine. • Contraste moins visible avec contours des plumes des ailes et de la queue moins visibles. • Rachis plus clair que le type classique. • Bec pattes et ongles de couleur chair ou légèrement mélanisés de façon uniforme. • Légère présence d’écailles (dépigmentation en bout de plume). | 26–24 |
| Insuffisant | <ul style="list-style-type: none"> • Mauvaise tonalité “chocolat noir”. • Dessin mince, irrégulier ou manquant. • Présence excessive de phaéomélanine. • Sujet tendant au type Brun classique. • Absence de contours clairs dans les plumes des ailes et de la queue. • Rachis nettement mélanisé. • Présence évidente d’écailles (dépigmentation en bout de plume). • Net manque d’uniformité dans la mélanisation des pattes et des ongles. | 23–18 |

BRUN TOPAZE

GENERALITES :

Dessin long, large et aligné de couleur brune avec rachis clair sur un fond brun réduit, qui lui donne un bon contraste.

Les plumes des ailes et de la queue ont un large contour clair.

Les flancs sont bien marqués.

La présence de stries sur la poitrine est une qualité souhaitée, à condition que ces striures correspondent bien avec le type de l'oiseau.

Le bec, les pattes et les ongles sont de couleur chair.

Le rachis est clair.

Les yeux sont rouge foncé.

| | |
|-----------------------------------|-----------------------------------|
| Brun Topaze jaune intensif | Brun Topaze rouge intensif |
| Brun Topaze jaune schimmel | Brun Topaze rouge schimmel |
| Brun Topaze jaune mosaïque | Brun Topaze rouge mosaïque |
| Brun Topaze jaune ivoire intensif | Brun Topaze rouge ivoire intensif |
| Brun Topaze jaune ivoire schimmel | Brun Topaze rouge ivoire schimmel |
| Brun Topaze jaune ivoire mosaïque | Brun Topaze rouge ivoire mosaïque |
| Brun Topaze blanc dominant | |
| Brun Topaze blanc | |

Points à disposition 30 (TYPE)

| Évaluations | Description | Points |
|--------------------|--|--------------|
| Excellent | <ul style="list-style-type: none"> Dessin complet, long, large et aligné de tonalité brune avec rachis clair sur un fond brun réduit. Dessin long, large et aligné net et bien défini. Bec, pattes et ongles de couleur chair. | 29 |
| Bon | <ul style="list-style-type: none"> Bonne expression eumélanique brun réduit du dessin. Dessin long, large et aligné. Légère présence de phaéomélanine. Bec, pattes et ongles couleur chair. | 28–27 |
| Suffisant | <ul style="list-style-type: none"> Tonalité brune suffisante. Dessin réduit, confus ou fin. Importante présence de phaéomélanine. Marques réduites. Bec pattes et ongles trop clairs. Légère présence d'écailles (dépigmentation en bout de plume) | 26–24 |
| Insuffisant | <ul style="list-style-type: none"> Mauvaise tonalité du brun. Dessin fin, irrégulier ou absent. Sujets pouvant être confondus avec d'autres types. Bec pattes et ongles trop clairs | 23–18 |

AGATE TOPAZE

GENERALITES :

La mélanine de couleur marron très foncé tirant sur le noir sépia donne des stries de couleur « noir sépia », ces stries sont fines et courtes et nombreuses comme chez l'agate classique et se détachent sur un fond très clair.

Absence de phaéomélanine.

Les contours des plumes sont amples et très clairs.

Les flancs seront marqués.

La présence de stries sur la poitrine est une qualité souhaitée, à condition que ces striures correspondent bien avec le type de l'oiseau.

Le bec, les pattes et les ongles sont clairs.

Le rachis est clair.

Les yeux sont foncés.

NOTA : Chez les mosaïques, la présence du facteur optique permet de mettre en évidence des bordures de plumes de couleur gris perle ainsi que l'inter-strie.

| | |
|------------------------------------|------------------------------------|
| Agate Topaze jaune intensif | Agate Topaze rouge intensif |
| Agate Topaze jaune schimmel | Agate Topaze rouge schimmel |
| Agate Topaze jaune mosaïque | Agate Topaze rouge mosaïque |
| Agate Topaze jaune ivoire intensif | Agate Topaze rouge ivoire intensif |
| Agate Topaze jaune ivoire schimmel | Agate Topaze rouge ivoire schimmel |
| Agate Topaze jaune ivoire mosaïque | Agate Topaze rouge ivoire mosaïque |
| Agate Topaze blanc dominant | |
| Agate Topaze blanc | |

Points à disposition 30 (TYPE)

| Évaluations | Description | Points |
|--------------------|--|--------------|
| Excellent | <ul style="list-style-type: none"> • Dessin complet de tonalité “noir-sépia”. • Stries fines, courtes, nettes et discontinues, légèrement réduites avec bordures nettes et claires. • Rémiges et rectrices avec bordure larges. • Absence de phaéomélanine visible. • Rachis clair. • Bec pattes et ongles couleur chair . | 29 |
| Bon | <ul style="list-style-type: none"> • Bonne expression de la tonalité “noir-sépia”. • Stries fines, courtes, nettes et discontinues. • Rémiges et rectrices avec bordure moins larges. • Très légère présence de phaéomélanine. • Rachis clair. • Bec, pattes et ongles couleur chair. | 28–27 |
| Suffisant | <ul style="list-style-type: none"> • Discrète tonalité “noir-sépia”. • Stries continues, larges ou insuffisantes ou de tonalité brun clair. • Dessin évident et peu bordé. • Présence de phaéomélanine. • Rachis encore clair. • Légère présence d’écailles (dépigmentation en bout de plume). | 26–24 |
| Insuffisant | <ul style="list-style-type: none"> • Insuffisante tonalité de la couleur “noir-sépia”. • Dessin trop marqué, confus ou de mauvaise tonalité tendant à l’anthracite ou au brun clair. • Stries très évidentes ou quasi absentes. • Présence excessive de phaéomélanine. • Rachis sombre. • Présence évidente d’écailles (dépigmentation en bout de plume). • Sujets tendant à un autre type. | 23–18 |

ISABELLE TOPAZE

GENERALITES :

Le dessin eumélanique typique de l'isabelle classique, fortement réduit, est de couleur noisette clair. L'absence de phaéomélanine permet un contraste et met en évidence les contours clairs de la couverture (manteau), des plumes des ailes et de la queue.

Le bec, les pattes et les ongles sont de couleur chair.

Le rachis est clair.

La présence de stries sur la poitrine est une qualité souhaitée, à condition que ces striures correspondent bien avec le type de l'oiseau.

Les yeux sont rougeâtres.

Les ailes et la queue sont bien diluées avec un contour (ourlet) bien marqué.

| | |
|---------------------------------------|---|
| Isabelle Topaze jaune intensif | Isabelle Topaze rouge intensif |
| Isabelle Topaze jaune schimmel | Isabelle Topaze rouge schimmel |
| Isabelle Topaze jaune mosaïque | Isabelle Topaze rouge mosaïque |
| Isabelle Topaze jaune ivoire intensif | Isabelle Topaze rouge intensif intensif |
| Isabelle Topaze jaune ivoire schimmel | Isabelle Topaze rouge ivoire schimmel |
| Isabelle Topaze jaune ivoire mosaïque | Isabelle Topaze rouge ivoire mosaïque |
| Isabelle Topaze blanc dominant | |
| Isabelle Topaze blanc | |

Points à disposition 30

| Évaluations | Description | Points |
|--------------------|---|--------------|
| Excellent | <ul style="list-style-type: none"> • Dessin complet, de tonalité noisette clair avec absence de phaéomélanine, bien défini analogue à l'isabelle classique réduit. • Rachis clair. • Yeux rougeâtres. • Bec, pattes et ongles de couleur chair. | 29 |
| Bon | <ul style="list-style-type: none"> • Bonne expression eumélanique noisette. • Dessin analogue à l'isabelle classique réduit. • Légère présence de phaéomélanine. • Rachis clair. • Yeux rougeâtres. • Bec, pattes et ongles couleur chair. | 28–27 |
| Suffisant | <ul style="list-style-type: none"> • Tonalité noisette légèrement foncé. • Dessin faible et/ou confus, incomplet et/ou dur. • Considérable présente de phaéomélanine. • Yeux rougeâtres. Rachis éventuellement foncé. • Légère présence d'écailles (dépigmentation en bout de plume). • Bec pattes et ongles clairs. | 26–24 |
| Insuffisant | <ul style="list-style-type: none"> • Mauvaise tonalité noisette trop clair ou tendant au type brun. • Dessin long, irrégulier ou absent • Présence très importante de phaéomélanine • Rachis foncé. • Yeux rouge foncé. • Sujets pouvant être confondus avec d'autres types. • Présence évidente d'écailles (dépigmentation en bout de plume). • Bec pattes et ongles clairs. | 23–18 |

MUTATION EUMO

GENERALITES :

Le facteur «EUMO» se caractérise par une réduction de l'eumélanine noire (chez les noirs et les agates), de l'eumélanine brune (chez les bruns).

Absence de phaéomélanine de manière à permettre d'apprécier nettement la couleur de fond (jaune, rouge ou blanc).

Le dessin des Eumo est identique à celui des classiques mais légèrement moins large.

Les yeux sont rouges.

NOIR EUMO

L'Eumélanine noire réduite devient «anthracite», il y a absence de phaéomélanine.

Le dos et les flancs présentent des stries anthracite. Le dessin est long, large et bien aligné.

Le bec, les pattes et les ongles sont de couleur chair ou légèrement mélanisés de façon uniforme.

L'inter-strie est de couleur légèrement mélanisée.

La présence de stries sur la poitrine est une qualité souhaitée, à condition que ces striures correspondent bien avec le type de l'oiseau.

Les yeux sont rouge foncé.

| | |
|---------------------------------|---------------------------------|
| Noir Eumo jaune intensif | Noir Eumo rouge intensif |
| Noir Eumo jaune schimmel | Noir Eumo rouge schimmel |
| Noir Eumo jaune mosaïque | Noir Eumo rouge mosaïque |
| Noir Eumo jaune ivoire intensif | Noir Eumo rouge ivoire intensif |
| Noir Eumo jaune ivoire schimmel | Noir Eumo rouge ivoire schimmel |
| Noir Eumo jaune ivoire mosaïque | Noir Eumo rouge ivoire mosaïque |
| Noir Eumo blanc dominant | |
| Noir Eumo blanc | |

Points à disposition 30 (TYPE)

| Évaluations | Description | Points |
|--------------------|--|--------------|
| Excellent | <ul style="list-style-type: none"> Dessin avec des stries nettes et bien définies typique du noir classique, légèrement réduites de tonalité anthracite. Absence de phaéomélanine. Oeil rouge foncé. | 29 |
| Bon | <ul style="list-style-type: none"> Stries et dessins nets, bien définis légèrement réduits de bonne tonalité anthracite. Très légères traces de phaéomélanine Oeil rouge foncé | 28–27 |
| Suffisant | <ul style="list-style-type: none"> Tonalité anthracite insuffisante. Dessin confus, réduit, incomplet ou manquant Légères traces de phaéomélanine Oeil sombre et/ou trop clair. Légère présence d'écailles (dépigmentation en bout de plume). | 26–24 |
| Insuffisant | <ul style="list-style-type: none"> Mauvaise tonalité anthracite. Dessin manquant ou confus. Présence manifeste de phaéomélanine. Présence évidente d'écailles (dépigmentation en bout de plume). Oeil sombre et/ou trop clair. | 23–18 |

BRUN EUMO

GENERALITES :

L'eumélanine brune est réduite, il y a absence de phaéomélanine.

Le dos et les flancs présentent des stries brun foncé. Le dessin est long, large et bien aligné.

L'inter-strie est bien visible et de couleur beige clair.

La présence de stries sur la poitrine est une qualité souhaitée, à condition que ces striures correspondent bien avec le type de l'oiseau.

Le bec, les pattes et les ongles sont de couleur chair.

On doit bien voir la couleur rouge foncé des yeux.

| | |
|---------------------------------|---------------------------------|
| Brun Eumo jaune intensif | Brun Eumo rouge intensif |
| Brun Eumo jaune schimmel | Brun Eumo rouge schimmel |
| Brun Eumo jaune mosaïque | Brun Eumo rouge mosaïque |
| Brun Eumo jaune ivoire intensif | Brun Eumo rouge ivoire intensif |
| Brun Eumo jaune ivoire schimmel | Brun Eumo rouge ivoire schimmel |
| Brun Eumo jaune ivoire mosaïque | Brun Eumo rouge ivoire mosaïque |
| Brun Eumo blanc dominant | |
| Brun Eumo blanc | |

Points à disposition 30 (TYPE)

| Évaluations | Description | Points |
|--------------------|---|--------------|
| Excellent | <ul style="list-style-type: none"> Dessin typique du Brun classique, légèrement réduit, complet et continu de tonalité brun. Stries nettes et bien définies. Absence de phaéomélanine. Oeil rouge foncé. | 29 |
| Bon | <ul style="list-style-type: none"> Dessin réduit, complet et continu de tonalité brune moins foncée. Très légères traces de phaéomélanine. Oeil rouge foncé. | 28–27 |
| Suffisant | <ul style="list-style-type: none"> Dessin confus réduit ou absent de tonalité brune plus faible. Légères traces de phaéomélanine. Oeil à peine dépigmenté ou trop dépigmenté. Légère présence d'écailles (dépigmentation en bout de plume). | 26–24 |
| Insuffisant | <ul style="list-style-type: none"> Mauvaise tonalité de brun. Dessin réduit, confus, absent ou asymétrique. Présence manifeste de phaéomélanine. Présence évidente d'écailles (dépigmentation en bout de plume). Oeil sombre. | 23–18 |

AGATE EUMO

GENERALITES :

L'eumélanine noire réduite devient grise, il n'y a pas de phaéomélanine.

Le dos et les flancs présentent des stries grises. Le dessin est très fin et très court et interrompu.

L'inter-strie est de couleur très légèrement mélanisée, avec un maximum de contraste.

La présence de stries sur la poitrine est une qualité souhaitée, à condition que ces striures correspondent bien avec le type de l'oiseau.

Le bec, les pattes et les ongles sont de couleur chair.

Les yeux sont rouges.

| | |
|----------------------------------|----------------------------------|
| Agate Eumo jaune intensif | Agate Eumo rouge intensif |
| Agate Eumo jaune schimmel | Agate Eumo rouge schimmel |
| Agate Eumo jaune mosaïque | Agate Eumo rouge mosaïque |
| Agate Eumo jaune ivoire intensif | Agate Eumo rouge ivoire intensif |
| Agate Eumo jaune ivoire schimmel | Agate Eumo rouge ivoire schimmel |
| Agate Eumo jaune ivoire mosaïque | Agate Eumo rouge ivoire mosaïque |
| Agate Eumo blanc dominant | |
| Agate Eumo blanc | |

Points à disposition 30 (TYPE)

| Évaluations | Description | Points |
|--------------------|---|--------------|
| Excellent | <ul style="list-style-type: none"> • Dessin de tonalité " gris " • Stries très fines, courtes, nettes et discontinues. • Absence de phaéomélanine. • Oeil rouge. | 29 |
| Bon | <ul style="list-style-type: none"> • Bonne tonalité "gris " du dessin. • Stries très fines, courtes, nettes et discontinues mais légèrement moins typiques. • Très légères traces de phaéomélanine. • Oeil rouge. | 28–27 |
| Suffisant | <ul style="list-style-type: none"> • Tonalité "gris " insuffisante. • Dessin confus, trop marqué ou peu évident. • Légère présence de phaéomélanine. • Oeil peu dépigmenté. • Légère présence d'écailles (dépigmentation en bout de plume). | 26–24 |
| Insuffisant | <ul style="list-style-type: none"> • Tonalité du gris très insuffisante ou gris tendant sur le noir. • Dessin absent ou excessivement marqué. • Évidente présence de phaéomélanine. • Présence évidente d'écailles (dépigmentation en bout de plume). • Oeil sombre. | 23–18 |

ISABELLE EUMO (en étude)

GENERALITES :

- Eumélanine Brune dilué, de tonalité noisette clair (un peu plus claire que chez l'isabelle).
- Fond de l'oiseau très clair sans eumélanine diluée et sans phaéomélanine visible.
- Le dos, les flancs et la tête présentent un dessin interrompu formé de stries beiges (noisette clair) courtes et très fines (très étroites).
- Ces stries doivent avoir un bon contraste avec le fond de l'oiseau.
- La présence de stries sur la poitrine est une qualité souhaitée, à condition que ces striures correspondent bien avec le type de l'oiseau.
- Bec, pattes et ongles clairs.
- Les Yeux sont d'un rouge évident.
- Nota : L'isabelle Eumo a le rachis mélanisé.

| | |
|-------------------------------------|-------------------------------------|
| Isabelle Eumo jaune intensif | Isabelle Eumo rouge intensif |
| Isabelle Eumo jaune schimmel | Isabelle Eumo rouge schimmel |
| Isabelle Eumo jaune mosaïque | Isabelle Eumo rouge mosaïque |
| Isabelle Eumo jaune ivoire intensif | Isabelle Eumo rouge ivoire intensif |
| Isabelle Eumo jaune ivoire schimmel | Isabelle Eumo rouge ivoire schimmel |
| Isabelle Eumo jaune ivoire mosaïque | Isabelle Eumo rouge ivoire mosaïque |
| Isabelle Eumo blanc dominant | |
| Isabelle Eumo blanc | |

Points à disposition 30 (TYPE)

| Évaluations | Description | Points |
|--------------------|--|--------------|
| Excellent | <ul style="list-style-type: none"> • Dessin de tonalité noisette clair. • Stries très fines, courtes, nettes et discontinues sur le dos, tête et flancs. • Fond de l'oiseau très clair, bon contraste et absence de phaéomélanine. • Yeux d'une évidente couleur rouge. | 29 |
| Bon | <ul style="list-style-type: none"> • Bonne tonalité noisette clair du dessin. • Dessin des stries légèrement moins typique (stries un peu moins nettes ou légèrement élargies). • Fond de l'oiseau moins clair, très légères traces de phaéomélanine. • Yeux rouges. | 28-27 |
| Suffisant | <ul style="list-style-type: none"> • Tonalité noisette clair insuffisante= trop diluée ou trop foncée (légèrement grisâtre). • Dessin confus, trop marqué ou peu évident. • Fond de l'oiseau pas assez clair, légère présence de phaéomélanine. • Yeux peu dépigmentés. • Légère présence d'écailles (dépigmentation en bout des plumes). | 26-24 |
| Insuffisant | <ul style="list-style-type: none"> • Tonalité du beige très insuffisante ou tendant sur le roussâtre. • Dessin absent ou excessivement marqué. • Fond de l'oiseau mélanisé avec évidente présence de phaéomélanine. • Yeux sombres (non dépigmentés). • Présence évidente d'écailles (dépigmentation en bout de plume). | 23-18 |

MUTATION ONYX

GENERALITES :

La mutation ONYX se caractérise par une modification de la disposition de l'eumélanine à l'intérieur des plumes. Cela entraîne que la tonalité des stries et de l'inter stries est modifiée et plus mâte, sur un fond fuligineux qui doit être parfaitement visible.

Toutefois la striation doit rester bien visible.

NOIR ONYX

GENERALITES :

Il y a absence de phaéomélanine.

Le dessin sera identique à celui des noirs classiques mais d'une tonalité noire mâte, sur un fond fuligineux. La couleur des rémiges et des rectrices doit être la plus uniforme possible.

La présence de stries sur la poitrine est une qualité souhaitée, à condition que ces striures correspondent bien avec le type de l'oiseau.

Bec, pattes et ongles doivent être noirs.

| | |
|---------------------------------|---------------------------------|
| Noir Onyx jaune intensif | Noir Onyx rouge intensif |
| Noir Onyx jaune schimmel | Noir Onyx rouge schimmel |
| Noir Onyx jaune mosaïque | Noir Onyx rouge mosaïque |
| Noir Onyx jaune ivoire intensif | Noir Onyx rouge ivoire intensif |
| Noir Onyx jaune ivoire schimmel | Noir Onyx rouge ivoire schimmel |
| Noir Onyx jaune ivoire mosaïque | Noir Onyx rouge ivoire mosaïque |
| Noir Onyx blanc dominant | |
| Noir Onyx blanc | |

Points à disposition 30 (TYPE)

| Évaluations | Description | Points |
|--------------------|---|--------------|
| Excellent | <ul style="list-style-type: none"> Dessin complet, de couleur « noir » moins brillant que celui du noir classique, avec effet "fuligineux" uniformément distribué sur tout le manteau. Stries bien définies. Absence de phaéomélanine. Bec, pattes et ongles noirs. | 29 |
| Bon | <ul style="list-style-type: none"> Bonne expression de l'effet "fuligineux." Dessin réduit mais complet, de tonalité noir mât. Stries de la tête, du dos et des flancs bien définies de couleur noire. Très légères traces de phaéomélanine. Bec, pattes et ongles noirs. | 28–27 |
| Suffisant | <ul style="list-style-type: none"> Effet "fuligineux" bien visible mais un peu réduit. Dessin confus, mais encore évident. Sujets avec des caractéristiques permettant de définir de façon suffisante le type "Onyx." Bec, pattes et ongles moins noirs. Légère présence d'écailles (dépigmentation en bout de plume). | 26–24 |
| Insuffisant | <ul style="list-style-type: none"> Effet "fuligineux" insuffisant. Dessin confus pas bien défini ou insuffisant. Sujet tendant vers le type noir classique. Présence évidente d'écailles (dépigmentation en bout de plume) Bec et pattes clairs. | 23–18 |

BRUN ONYX

GENERALITES :

Le dessin strié sera identique à celui des bruns classiques mais d'une tonalité brun mât, sur un fond fuligineux. La couleur des rémiges et des rectrices doit être la plus uniforme possible.

La présence de stries sur la poitrine est une qualité souhaitée, à condition que ces striures correspondent bien avec le type de l'oiseau.

Les pattes, ongles et bec doivent être de couleur brunâtre.

| | |
|---------------------------------|---------------------------------|
| Brun Onyx jaune intensif | Brun Onyx rouge intensif |
| Brun Onyx jaune schimmel | Brun Onyx rouge schimmel |
| Brun Onyx jaune mosaïque | Brun Onyx rouge mosaïque |
| Brun Onyx jaune ivoire intensif | Brun Onyx rouge ivoire intensif |
| Brun Onyx jaune ivoire schimmel | Brun Onyx rouge ivoire schimmel |
| Brun Onyx jaune ivoire mosaïque | Brun Onyx rouge ivoire mosaïque |
| Brun Onyx blanc dominant | |
| Brun Onyx blanc | |

Points à disposition 30 (TYPE)

| Évaluations | Description | Points |
|--------------------|--|--------------|
| Excellent | <ul style="list-style-type: none"> • Dessin continu et complet de tonalité brune mâte. • Stries bien définies. • La mutation Onyx par ses caractéristiques confère au sujet une tonalité plus claire par rapport au type brun classique. Effet "fuligineux" uniformément distribué sur tout le manteau. • Bec, pattes et ongles brunâtres. | 29 |
| Bon | <ul style="list-style-type: none"> • Bon effet "fuligineux" étendu à tout le manteau. • Dessin évident et complet de tonalité brune mâte moins chargée • Stries, bien définies de couleur brune mâte. • Bec, pattes et ongles brunâtres. | 28–27 |
| Suffisant | <ul style="list-style-type: none"> • Effet "fuligineux" suffisant. • Dessin réduit mais évident ou trop insuffisant • Stries, de tonalité brune mâte plus claire. • Bec, pattes et ongles clairs. • Légère présence d'écailles (dépigmentation en bout de plume). | 26–24 |
| Insuffisant | <ul style="list-style-type: none"> • Effet "fuligineux" insuffisant. • Tonalité brune tendant au beige. • Dessin irrégulier ou absent. • Sujets avec manifeste réduction de l'expression mélanique brune. • Présence évidente d'écailles (dépigmentation en bout de plume) • Bec, pattes et ongles clairs. | 23–18 |

AGATE ONYX

GENERALITES :

Il y a absence de phaéomélanine.

Le dessin sera identique à celui des agates classiques mais d'une tonalité gris foncé mât, sur un fond fuligineux.

La couleur des rémiges et des rectrices doit être la plus uniforme possible

La présence de stries sur la poitrine est une qualité souhaitée, à condition que ces striures correspondent bien avec le type de l'oiseau.

Les pattes, ongles et bec doivent être de couleur chair.

| | |
|----------------------------------|----------------------------------|
| Agate Onyx jaune intensif | Agate Onyx rouge intensif |
| Agate Onyx jaune schimmel | Agate Onyx rouge schimmel |
| Agate Onyx jaune mosaïque | Agate Onyx rouge mosaïque |
| Agate Onyx jaune ivoire intensif | Agate Onyx rouge ivoire intensif |
| Agate Onyx jaune ivoire schimmel | Agate Onyx rouge ivoire schimmel |
| Agate Onyx jaune ivoire mosaïque | Agate Onyx rouge ivoire mosaïque |
| Agate Onyx blanc dominant | |
| Agate Onyx blanc | |

Points à disposition 30 (TYPE)

| Évaluations | Description | Points |
|--------------------|---|--------------|
| Excellent | <ul style="list-style-type: none"> • Dessin court et fin et interrompu, de tonalité gris foncé • Absence de phaéomélanine. • Fond de couleur gris cendré pâle. • Effet “fuligineux” léger sur tout le manteau. • Bec, pattes et ongles de couleur chair. | 29 |
| Bon | <ul style="list-style-type: none"> • Dessin complet de bonne tonalité gris foncé. • Très légères traces de phaéomélanine. • Bonne tonalité globale de couleur gris cendré avec appréciable effet “fuligineux.” • Bec, pattes et ongles couleur chair. | 28–27 |
| Suffisant | <ul style="list-style-type: none"> • Insuffisante tonalité du gris avec dessin confus, irrégulier ou trop marqué. • Légères traces de phaéomélanine. • Sujets avec des rémiges et rectrices de tonalité gris clair permettant de définir le type “Agate Onyx.” • Effet “fuligineux” peu évident ou excessif. • Bec, pattes et ongles couleur chair. • Légère présence d’écailles (dépigmentation en bout de plume). | 26–24 |
| Insuffisant | <ul style="list-style-type: none"> • Tonalité du dessin eumélanique gris clair ou trop foncé, irrégulier ou absent. • Manifeste présence de phaéomélanine. • Effet “fuligineux” quasi absent ou excessif, tendant au type noir ou agate opale. • Présence évidente d’écailles (dépigmentation en bout de plume). • Bec, pattes et ongles avec des traces mélanines. | 23–18 |

GENERALITES :

Pour cette série le manque d'expérience ne permet pas d'établir le standard.

MUTATION COBALT

GENERALITES :

La mutation cobalt modifie la disposition et augmente sur le fond de l'oiseau la quantité des mélanines. Modification de l'inter-strie et extension de la mélanisation sur l'ensemble du plumage, ce qui provoque une couleur de fond sombre sur la totalité du corps (y compris le bas ventre).

NOIR COBALT

GENERALITES :

Le dessin est long, large, continu et bien aligné.

L'extension de la mélanine sur l'ensemble du plumage donne un aspect foncé tirant sur le noir sur tout le corps, jusqu'à l'extrémité des plumes. Accentué sur la poitrine, les flancs et le bas ventre, indépendamment de la catégorie.

Phaéomélanine invisible.

La présence de stries sur la poitrine est une qualité souhaitée, à condition que ces striures correspondent bien avec le type de l'oiseau.

Le bec, les pattes et ongles sont noirs.

| | |
|-----------------------------------|-----------------------------------|
| Noir cobalt jaune intensif | Noir cobalt rouge intensif |
| Noir cobalt jaune schimmel | Noir cobalt rouge schimmel |
| Noir cobalt jaune mosaïque | Noir cobalt rouge mosaïque |
| Noir cobalt jaune ivoire intensif | Noir cobalt rouge ivoire intensif |
| Noir cobalt jaune ivoire schimmel | Noir cobalt rouge ivoire schimmel |
| Noir cobalt jaune ivoire mosaïque | Noir cobalt rouge ivoire mosaïque |
| Noir cobalt blanc dominant | |
| Noir cobalt blanc | |

Points disponibles : 30 (TYPE)

| Évaluations | Description | Points |
|--------------------|--|--------------|
| Excellent | <ul style="list-style-type: none"> • Oxydation maximale noire du manteau, des rémiges et rectrices. • Dessin noir long, large et bien aligné. • Absence d'éclaircissement. Un maximum de manifestation de la mélanine foncée tirant sur le noir sur la totalité du manteau, ventral compris. • Absence de phaéomélanine visible. • Bec, pattes et ongles noirs. | 29 |
| Bon | <ul style="list-style-type: none"> • Une bonne oxydation du noir, complète et uniforme. • Dessin noir complet comme chez l'excellent. • Bonne manifestation de la mélanine foncée tirant sur le noir sur la totalité du manteau. • Très légères traces de phaéomélanine. • Bec, pattes et ongles noirs. | 28–27 |
| Suffisant | <ul style="list-style-type: none"> • Moins d'oxydation du noir. • Bonne manifestation de la mélanine foncée tirant sur le noir mais moins sombre sur la totalité du manteau. • Dessin noir moins large ou trop large ou interrompu. • Légères traces de phaéomélanine. • Bec, pattes et ongles peu oxydés. • Légère présence d'écailles (dépigmentation en bout de plume). | 26–24 |
| Insuffisant | <ul style="list-style-type: none"> • Oxydation du noir insuffisante. • Dessin confus. • Absence de dessin sur la tête. • Flancs trop clairs. • Manque de mélanine sur le manteau et sur le bas ventre. • Évidente présence de phaéomélanine. • Présence évidente d'écailles (dépigmentation en bout de plume). • Bec, pattes et ongles trop peu oxydés. | 23–18 |

BRUN COBALT

GENERALITES :

Le dessin est long, large, continu et bien aligné.

L'extension de la mélanine sur l'ensemble du plumage donne un aspect foncé tirant sur le brun sur tout le corps, jusqu'à l'extrémité des plumes, accentué sur la poitrine, les flancs et le bas ventre, indépendamment de la catégorie.

La présence de stries sur la poitrine est une qualité souhaitée, à condition que ces striures correspondent bien avec le type de l'oiseau.

Le bec, les pattes et ongles sont brunâtres.

| | |
|-----------------------------------|-----------------------------------|
| Brun cobalt jaune intensif | Brun cobalt rouge intensif |
| Brun cobalt jaune schimmel | Brun cobalt rouge schimmel |
| Brun cobalt jaune mosaïque | Brun cobalt rouge mosaïque |
| Brun cobalt jaune ivoire intensif | Brun cobalt rouge ivoire intensif |
| Brun cobalt jaune ivoire schimmel | Brun cobalt rouge ivoire schimmel |
| Brun cobalt jaune ivoire mosaïque | Brun cobalt rouge ivoire mosaïque |
| Brun cobalt blanc dominant | |
| Brun cobalt blanc | |

Points disponibles : 30 (TYPE)

| Évaluations | Description | Points |
|--------------------|--|--------------|
| Excellent | <ul style="list-style-type: none"> • Oxydation maximale du brun sur le manteau, les rémiges et les rectrices. • Dessin brun long, large et bien aligné. Absence d'éclaircissement. Un maximum de manifestation de la mélanine « brune » sur la totalité du manteau, ventral compris. • Bec, pattes et ongles brunâtre. | 29 |
| Bon | <ul style="list-style-type: none"> • Une bonne oxydation du brun, complète et uniforme. Dessin brun complet comme chez l'excellent. • Bonne manifestation de brun sur la totalité du manteau. • Bec, pattes et ongles brunâtres. | 28–27 |
| Suffisant | <ul style="list-style-type: none"> • Moins d'oxydation du brun. • Bonne manifestation du brun mais moins sombre sur la totalité du manteau. • Dessin brun moins large ou trop large ou interrompu. • Bec, pattes et ongles clairs. • Légère présence d'écailles (dépigmentation en bout de plume). | 26–24 |
| Insuffisant | <ul style="list-style-type: none"> • Oxydation du brun insuffisante. • Dessin confus. • Absence de dessin sur la tête. • Flancs trop clairs. • Manque de mélanine sur le manteau et sur le bas ventre. • Présence évidente d'écailles (dépigmentation en bout de plume). • Bec, pattes et ongles trop clairs. | 23–18 |

AGATE COBALT

GENERALITES :

Dessin court, fin, aligné et interrompu.

L'effet de diffusion de l'eumélanine noire en dehors du dessin sur l'ensemble du plumage, typique du cobalt réduit le travail de la dilution agate, mais est très visible spécialement sur les parties inférieures et plus particulièrement sur le bas ventre, indépendamment de la catégorie. L'eumélanine noire diffuse tend à assumer un effet graphiteux. Le lipochrome voilé restera visible, l'effet est minoré à cause de la dilution agate.

La présence de stries sur la poitrine est une qualité souhaitée, à condition que ces striures correspondent bien avec le type de l'oiseau.

Bec, pattes et ongles de couleur chair.

| | |
|------------------------------------|------------------------------------|
| Agate cobalt jaune intensif | Agate cobalt rouge intensif |
| Agate cobalt jaune schimmel | Agate cobalt rouge schimmel |
| Agate cobalt jaune mosaïque | Agate cobalt rouge mosaïque |
| Agate cobalt jaune ivoire intensif | Agate cobalt rouge ivoire intensif |
| Agate cobalt jaune ivoire schimmel | Agate cobalt rouge ivoire schimmel |
| Agate cobalt jaune ivoire mosaïque | Agate cobalt rouge ivoire mosaïque |
| Agate cobalt blanc dominant | |
| Agate cobalt blanc | |

Points disponibles: 30

| Evaluations | Description | Points |
|--------------------|--|---------------|
| Excellent | <ul style="list-style-type: none"> • Dessin court, fin, aligné et interrompu. • Diffusion de l'eumélanine réduite, bien visible, spécialement dans la partie inférieure en particulier sur le ventre. • Absence de phaéomélanine. • Bec, pattes et ongles couleur chair. | 29 |
| Bon | <ul style="list-style-type: none"> • Dessin court, fin, aligné et interrompu. • Diffusion de l'eumélanine réduite, visible mais en globalité inférieure à l'excellent. • Bonne réduction de la phaéomélanine. • Bec, pattes et ongles couleur chair. | 28–27 |
| Suffisant | <ul style="list-style-type: none"> • Dessin présentant des défauts. • Diffusion de l'eumélanine réduite, trop faible ou trop accentuée par insuffisante dilution. • Présence visible de phaéomélanine. • Bec, pattes et ongles légèrement oxydés. • Légère présence d'écailles (dépigmentation en bout de plume). | 26–24 |
| Insuffisant | <ul style="list-style-type: none"> • Dessin atypique. • Diffusion de la mélanine réduite, trop faible, difficile à voir ou trop accentuée tendant vers le type noir cobalt. • Evidente présence de phaéomélanine. • Présence évidente d'écailles (dépigmentation en bout de plume). • Bec, pattes et ongles oxydés. | 23–18 |

ISABELLE COBALT

GENERALITES :

Le dessin de l'eumélanine est semblable à celui du type classique. Un effet de diffusion de l'eumélanine brune-noisette sera visible sur la totalité du manteau jusqu'à l'extrémité des plumes, typique du cobalt, réduit suite à la dilution de l'isabelle, mais bien visible spécialement dans les parties inférieures et en particulier le ventre, indépendamment de la catégorie. L'eumélanine déjà diffuse chez les autres types cobalt, tend à assumer un effet noisette. Les lipochromes seront visibles bien que voilés (l'effet est moindre suite à la dilution isabelle).

La présence de stries sur la poitrine est une qualité souhaitée, à condition que ces striures correspondent bien avec le type de l'oiseau.

Bec, pattes et ongles de couleur chair.

| | |
|---------------------------------------|---------------------------------------|
| Isabelle cobalt jaune intensif | Isabelle cobalt rouge intensif |
| Isabelle cobalt jaune schimmel | Isabelle cobalt rouge schimmel |
| Isabelle cobalt jaune mosaïque | Isabelle cobalt rouge mosaïque |
| Isabelle cobalt jaune ivoire intensif | Isabelle cobalt rouge ivoire intensif |
| Isabelle cobalt jaune ivoire schimmel | Isabelle cobalt rouge ivoire schimmel |
| Isabelle cobalt jaune ivoire mosaïque | Isabelle cobalt rouge ivoire mosaïque |
| Isabelle cobalt blanc dominant | |
| Isabelle cobalt blanc | |

Points à disposition 30

| Evaluations | Descriptions | Points |
|--------------------|--|--------------|
| Excellent | <ul style="list-style-type: none"> Dessin correspondant au maximum du type classique. Diffusion de l'eumélanine réduite, bien visible, spécialement dans la partie inférieure et en particulier le ventre. Pas de phaéomélanine visible. Bec, pattes et ongles de couleur chair. | 29 |
| Bon | <ul style="list-style-type: none"> Dessin correspondant au type classique. Diffusion de l'eumélanine réduite, visible mais inférieure à l'excellence. Bonne réduction de la phaéomélanine. Bec, pattes et ongles de couleur chair. | 28-27 |
| Suffisant | <ul style="list-style-type: none"> Dessin correspondant en suffisance au type classique. Diffusion de l'eumélanine réduite, faible ou trop accentuée, avec une dilution insuffisante. Présence évident de phaéomélanine. Bec, pattes et ongles de couleur chair. | 26-24 |
| Insuffisant | <ul style="list-style-type: none"> Dessin ne correspondant pas suffisamment au type classique. Diffusion de la mélanine réduite, très faible et difficile à voir, ou trop accentuée. Excessive présence de phaéomélanine. Bec, pattes et ongles de couleur chair. | 23-18 |

MUTATION JASPE S/D

GENERALITES :

Avec la dénomination Jaspe simple dilution (Jaspe S.D.), nous désignons les exemplaires hétérozygotes du canari Jaspe. Les exemplaires homozygotes sont les jaspes D.D. (voir standard correspondant).

Cela entraîne une dilution de la tonalité de la mélanine variable selon les zones de la plume.

Les quatre types mélaniques ont un dessin central (axial).

En oxydés (Noirs et Bruns), ce dessin sera plus clair que les mélanines dispersées de la périphérie des plumes.

En dilués (Agates et Isabelles), ce dessin sera plus foncé que les mélanines dispersées de la périphérie des plumes.

Les canaris Jaspe S.D. doivent présenter le patron alaire = la grande réduction de la mélanine d'une partie de la longueur du bord externe et du rachis des rémiges et rectrices. Cette caractéristique doit être visible sur le bord externe des rémiges primaires et également pour les rectrices externes.

Cette dilution appelée « patron alaire » sera bien visible, avec une extension en partant de la base des plumes de l'ordre de 60% de la longueur pour les rémiges primaires et de 40% de la longueur pour les rectrices.

Dans aucun cas la présence de phaéomélanine visible n'est admise.

Afin d'apprécier le « patron alaire » des intensifs et schimmels, pas de coloration au nid (pas de lipochrome visible). Dans ce cas, les pénalisations prévues seront les mêmes que pour les mosaïques.

Le canari JASPE S.D. est incorporé aux quatre séries mélanines NOIR, BRUN, AGATE et ISABELLE.

NOIR JASPE S/D

GENERALITES :

Sur le dos, les spécimens présentent un dessin strié central dilué long, large et continu de couleur gris (acier) en contraste avec les bords et le rachis de la plume qui seront gris anthracite.

L'oiseau doit apparaître sombre.

On voit des bandes grises larges et continues bordées d'une mélanine foncée.

Sur la tête et les flancs un dessin similaire doit être visible.

Absence de phaéomélanine visible.

Le patron alaire est bien défini mais pas trop étendu (maximum de 60% de la longueur visible des rémiges primaires et 40% des rectrices externes).

La présence de stries sur la poitrine est une qualité souhaitée, à condition que ces striures correspondent bien avec le type de l'oiseau.

Bec, pattes et ongles noirs.

| | |
|-------------------------------|--------------------------------------|
| Noir Jaspe S/D jaune intensif | Noir Jaspe S/D jaune ivoire intensif |
| Noir Jaspe S/D jaune schimmel | Noir Jaspe S/D jaune ivoire schimmel |
| Noir Jaspe S/D jaune mosaïque | Noir Jaspe S/D jaune ivoire mosaïque |
| Noir Jaspe S/D rouge intensif | Noir Jaspe S/D rouge ivoire intensif |
| Noir Jaspe S/D rouge schimmel | Noir Jaspe S/D rouge ivoire schimmel |
| Noir Jaspe S/D rouge mosaïque | Noir Jaspe S/D rouge ivoire mosaïque |
| Noir Jaspe S/D blanc dominant | |
| Noir Jaspe S/D blanc | |

Points à disposition : 30

| Evaluation | Description | Points |
|--------------------|---|--------------|
| EXCELLENT | <ul style="list-style-type: none"> • Sur le dos, les spécimens présentent un dessin strié central dilué long, large et continu de couleur gris (acier) en contraste avec les bords et le rachis de la plume qui seront gris anthracite. • L'oiseau doit paraître sombre. On voit des bandes grises larges et continues bordées d'une mélanine foncée. Sur la tête et les flancs un dessin similaire doit être visible. • Le patron alaire est bien défini mais pas trop étendu. • Absence de phaéomélanine visible. • Bec, pattes et ongles noirs. | 29 |
| BON | <ul style="list-style-type: none"> • Dessin visible de bonnes tonalités mais un peu moins long, large et continu. • Bon dessin mais tonalité un peu trop claire. • Légère présence de phaéomélanine. • Patron alaire réduit ou un peu trop étendu. • Bec, pattes et ongles un peu moins noirs. | 28-27 |
| SUFFISANT | <ul style="list-style-type: none"> • Dessin pas assez long ou pas assez large. Dessin pas assez visible sur le dos, la tête ou les flancs. • Tonalités légèrement trop claires mais suffisantes pour caractériser le type SD. • Légère présence de phaéomélanine. • Patron alaire visible mais peu marqué ou beaucoup trop étendu. • Légère présence de dépigmentations mélaniques en bout ou bords des plumes.(écailles de dépigmentation) • Bec, pattes et ongles peu foncés. | 26-24 |
| INSUFFISANT | <ul style="list-style-type: none"> • Dessin d'eumélanine absent. • Tonalité globale trop diluée (confusion avec noir jaspe DD ou avec autres types ou mutations). • Excès de phaéomélanine. • Manteau non homogène, peu évident et/ou distribué de forme irrégulière. • Plumes mélaniques non affectées par la mutation. • Zones dépigmentées (flancs, sous le bec etc.). • Dessin se rapprochant des « lunules ». • Patron alaire absent ou trop étendu (présent dans les rémiges secondaires et tertiaires) ou trop étendu dans la queue. • Bec, pattes et ongles clairs | 23-18 |

BRUN JASPE S/D

GENERALITES :

Sur le dos, les spécimens présentent un dessin strié central dilué long, large et continu de couleur brun grisâtre clair en contraste avec les bords et le rachis de la plume qui seront de couleur brun grisâtre plus foncé. On voit des bandes brun grisâtre larges et continues bordées d'une mélanine plus foncée. Le dessin ne doit pas être formé par de la phaéomélanine (absence de phaéomélanine visible).

Sur la tête et les flancs un dessin similaire doit être visible.

Le patron alaire est bien défini mais pas trop étendu (maximum de 60% de la longueur visible des rémiges primaires et 40% des rectrices externes).

La présence de stries sur la poitrine est une qualité souhaitée, à condition que ces striures correspondent bien avec le type de l'oiseau.

Bec, pattes et ongles de couleur chair et uniformes.

| | |
|-------------------------------|--------------------------------------|
| Brun Jaspe S/D jaune intensif | Brun Jaspe S/D jaune ivoire intensif |
| Brun Jaspe S/D jaune schimmel | Brun Jaspe S/D jaune ivoire schimmel |
| Brun Jaspe S/D jaune mosaïque | Brun Jaspe S/D jaune ivoire mosaïque |
| Brun Jaspe S/D rouge intensif | Brun Jaspe S/D rouge ivoire intensif |
| Brun Jaspe S/D rouge schimmel | Brun Jaspe S/D rouge ivoire schimmel |
| Brun Jaspe S/D rouge mosaïque | Brun Jaspe S/D rouge ivoire mosaïque |
| Brun Jaspe S/D blanc dominant | |
| Brun Jaspe S/D blanc | |

Points à disposition : 30 (TYPE)

| Evaluation | Description | Points |
|--------------------|--|--------------|
| EXCELLENT | <ul style="list-style-type: none"> • Sur le dos, présence d'un dessin strié central dilué long, large et continu de couleur brun grisâtre clair en contraste avec les bords et le rachis de la plume de couleur brun grisâtre plus foncé. On voit des bandes brun grisâtre larges et continues bordées d'une mélanine plus foncée. • Sur la tête et les flancs un dessin similaire est visible. • Absence de phaéomélanine visible. • Le patron alaire est bien défini mais pas trop étendu. • Bec, pattes et ongles de couleur chair et uniformes. | 29 |
| BON | <ul style="list-style-type: none"> • Dessin visible, de bonnes tonalités mais un peu moins long, large e continu. • Bon dessin mais un peu trop clair. • Patron alaire légèrement réduit ou un peu trop étendu. • Légère présence de phaéomélanine. • Bec, pattes et ongles de couleur chair et uniformes. | 28-27 |
| SUFFISANT | <ul style="list-style-type: none"> • Dessin pas assez long ou pas assez large. • Dessin pas assez visible sur le dos, la tête ou les flancs. • Tonalité légèrement trop claire mais suffisantes pour caractériser le type SD. • Patron alaire visible mais peu marqué ou beaucoup trop étendu. • Présence de phaéomélanine. • Légère présence de dépigmentations mélaniques en bout ou bords des plumes.(écailles de dépigmentation) • Bec, pattes et ongles de couleur chair et uniformes. | 26-24 |
| INSUFFISANT | <ul style="list-style-type: none"> • Dessin d'eumélanine absent. • Tonalité globale trop diluée (confusion avec brun jaspe DD ou avec autres types ou mutations). • Excès de phaéomélanine. • Manteau non homogène, peu évident et/ou distribué de forme irrégulière. • Plumes mélaniques non affectées par la mutation. • Zones dépigmentées (flancs, sous le bec etc.). • Dessin qui se rapproche des « lunules ». • Patron alaire absent ou trop étendu (présent dans les rémiges secondaires et tertiaires) ou trop étendu dans la queue. • Présence évident de dépigmentations mélaniques en bout ou bords des plumes.(écailles de dépigmentation) • Bec, pattes et ongles de couleur chair et uniformes. | 23-18 |

AGATE JASPE S/D

GENERALITES :

Sur le corps, le rachis et l'axe des plumes est gris foncé bleuté provoquant un dessin strié fin, court et discontinu visible sur le dos, la tête et les flancs. La périphérie des plumes est diluée, grise très claire.

Absence de phaéomélanine visible.

Le patron alaire est bien défini mais pas trop étendu (maximum de 60% de la longueur visible des rémiges primaires et 40% des rectrices externes).

La présence de stries sur la poitrine est une qualité souhaitée, à condition que ces striures correspondent bien avec le type de l'oiseau.

Bec, pattes et ongles clairs.

| | |
|--------------------------------|---------------------------------------|
| Agate Jaspe S/D jaune intensif | Agate Jaspe S/D jaune ivoire intensif |
| Agate Jaspe S/D jaune schimmel | Agate Jaspe S/D jaune ivoire schimmel |
| Agate Jaspe S/D jaune mosaïque | Agate Jaspe S/D jaune ivoire mosaïque |
| Agate Jaspe S/D rouge intensif | Agate Jaspe S/D rouge ivoire intensif |
| Agate Jaspe S/D rouge schimmel | Agate Jaspe S/D rouge ivoire schimmel |
| Agate Jaspe S/D rouge mosaïque | Agate Jaspe S/D rouge ivoire mosaïque |
| Agate Jaspe S/D blanc dominant | |
| Agate Jaspe S/D blanc | |

Points à disposition: 30 (TYPE)

| Evaluation | Description | Points |
|--------------------|--|--------------|
| EXCELLENT | <ul style="list-style-type: none"> • Sur les corps, le rachis et l'axe des plumes est gris foncé bleuté provoquant un dessin strié fin, court et discontinu visible sur le dos, la tête et les flancs. La périphérie des plumes est diluée, grise très claire. • Absence de phaéomélanine visible. • Le patron alaire est bien défini. • Bec, pattes et ongles clairs. | 29 |
| BON | <ul style="list-style-type: none"> • Dessin visible, de bonnes tonalités mais un peu moins fin et discontinu. • Légère présence de phaéomélanine. • Patron alaire légèrement réduit ou un peu trop étendu. • Bec, pattes et ongles clairs. | 28-27 |
| SUFFISANT | <ul style="list-style-type: none"> • Dessin trop large, long ou discontinu. • Dessin pas assez visible sur le dos, la tête ou les flancs. • Tonalités légèrement trop claires mais suffisantes pour caractériser le type SD ou tonalité trop foncée presque noir. • Présence de phaéomélanine. • Patron alaire visible mais peu marqué ou beaucoup trop étendu. • Légère présence de dépigmentations mélaniques en bout ou bords des plumes.(écailles de dépigmentation) • Bec, pattes et ongles ombrés. | 26-24 |
| INSUFFISANT | <ul style="list-style-type: none"> • Dessin d'eumélanine absent. • Dessin eumélanique strié très large et continu. • Tonalité du dessin ou tonalité globale trop diluées ou trop foncées (confusion avec agate jaspe DD ou avec d'autres types ou mutations). • Excès de phaéomélanine. • Manteau non homogène, peu évident et/ou distribué de forme irrégulière. • Plumes mélaniques non affectées par la mutation. • Zones dépigmentées (flancs, sous le bec etc.). • Patron alaire absent ou trop étendu (présent dans les rémiges secondaires et tertiaires) ou trop étendu dans la queue. • Dessin qui se rapproche des « lunules ». • Présence évident de dépigmentations mélaniques en bout ou bords des plumes.(écailles de dépigmentation) • Bec, pattes et ongles foncés. | 23-18 |

ISABELLE JASPE S/D

GENERALITES :

Sur le corps, le rachis et l'axe des plumes sont beige-grisâtre, provoquant un dessin strié fin, court et discontinu visible sur le dos, la tête et les flancs. La périphérie des plumes est diluée beige très clair. Absence de phaéomélanine visible. L'oiseau doit apparaître clair.

Le patron alaire est bien défini mais pas trop étendu (maximum de 60% de la longueur visible des rémiges primaires et 40% des rectrices externes).

La présence de stries sur la poitrine est une qualité souhaitée, à condition que ces striures correspondent bien avec le type de l'oiseau.

Bec, pattes et ongles clairs.

| | |
|-----------------------------------|--|
| Isabelle Jaspe S/D jaune intensif | Isabelle Jaspe S/D jaune ivoire intensif |
| Isabelle Jaspe S/D jaune schimmel | Isabelle Jaspe S/D jaune ivoire schimmel |
| Isabelle Jaspe S/D jaune mosaïque | Isabelle Jaspe S/D jaune ivoire mosaïque |
| Isabelle Jaspe S/D rouge intensif | Isabelle Jaspe S/D rouge ivoire intensif |
| Isabelle Jaspe S/D rouge schimmel | Isabelle Jaspe S/D rouge ivoire schimmel |
| Isabelle Jaspe S/D rouge mosaïque | Isabelle Jaspe S/D rouge ivoire mosaïque |
| Isabelle Jaspe S/D blanc dominant | |
| Isabelle Jaspe S/D blanc | |

Points à disposition : 30 (TYPE)

| Evaluation | Description | Points |
|--------------------|--|--------------|
| Excellent | <ul style="list-style-type: none"> • Sur le corps, le rachis et l'axe des plumes est beige-grisâtre, provoquant un dessin strié fin, court et discontinu visible sur le dos, la tête et les flancs. La périphérie des plumes est diluée beige très clair. • Absence de phaéomélanine visible. • Le patron alaire est bien défini. • Bec, pattes et ongles clairs. | 29 |
| Bon | <ul style="list-style-type: none"> • Dessin visible, de bonnes tonalités mais un peu moins fin et discontinu. • Dessin visible sur le dos mais peu visible sur tête et flancs. • Légère présence de phaéomélanine. • Patron alaire légèrement réduit ou un peu trop étendu. • Bec, pattes et ongles clairs. | 28-27 |
| Suffisant | <ul style="list-style-type: none"> • Dessin très peu visible. • Dessin trop large, long ou discontinu. • Tonalités légèrement trop foncées mais suffisantes pour caractériser le type SD. • Légère présence de phaéomélanine. • Patron alaire visible mais peu marqué ou beaucoup trop étendu. • Légère présence de dépigmentations mélaniques en bout ou bords des plumes.(écailles de dépigmentation) • Bec, pattes et ongles clairs. | 26-24 |
| Insuffisant | <ul style="list-style-type: none"> • Dessin d'eumélanine absent ou beaucoup trop marqué • Tonalité du dessin ou tonalité globale trop diluées ou trop foncées (confusion avec isabelle jaspe DD ou avec d'autres types ou mutations). • Excès de phaéomélanine. • Manteau non homogène, peu évident et/ou distribué de forme irrégulière. • Plumes mélaniques non affectées par la mutation. • Patron alaire absent ou trop étendu (présent dans les rémiges secondaires et tertiaires) ou trop étendu dans la queue. • Dessin qui se rapproche des « lunules ». • Zones dépigmentées (flancs, sous le bec etc.). • Bec, pattes et ongles foncés. | 23-18 |

MUTATION MOGNO

GENERALITES :

Caractérisé par une modification des mélanines noires et brunes et par une absence visible de phaéomélanine.

L'eumélanine reste située sur la partie supérieure (dessus) de la plume à la différence de l'opale qui fait passer l'eumélanine sur la partie inférieure (dessous) de la plume. Ainsi le Mogno doit avoir le dessus des rémiges et des rectrices plus foncées que le dessous.

NOIR MOGNO

GENERALITES :

Le facteur MOGNO chez ces oiseaux, est caractérisé par une absence de phaéomélanine visible et modifie la tonalité de l'eumélanine noire, mais n'a pas d'action sur la couleur du bec, des pattes et des ongles qui doivent rester fortement oxydés.

Le dessin strié est de couleur gris plomb très foncé sans reflets bleus.

Etant donné qu'il s'agit de noirs, une fois identifiée la présence de la mutation, nous devons donner la préférence aux oiseaux qui expriment les meilleures conditions du noir classique : le dessin doit être identique aux classiques, le plus large et continu possible, toujours de couleur gris plomb aussi sur la tête. La présence de stries sur la poitrine est une qualité souhaitée, à condition que ces striures correspondent bien avec le type de l'oiseau.

| | |
|----------------------------------|----------------------------------|
| Noir Mogno i jaune ntensif | Noir Mogno rouge intensif |
| Noir Mogno jaune schimmel | Noir Mogno rouge schimmel |
| Noir Mogno jaune mosaïque | Noir Mogno rouge mosaïque |
| Noir Mogno jaune ivoire intensif | Noir Mogno rouge ivoire intensif |
| Noir Mogno jaune ivoire schimmel | Noir Mogno rouge ivoire schimmel |
| Noir Mogno jaune ivoire mosaïque | Noir Mogno rouge ivoire mosaïque |
| Noir Mogno blanc dominant | |
| Noir Mogno blanc | |

POINTS DISPONIBLES 30 (TYPE)

| Évaluations | Descriptions | Points |
|--------------------|--|---------------|
| EXCELLENT | <ul style="list-style-type: none">• Dessin et distribution de la mélanine identique au classique, avec une tonalité gris plomb très foncé sans reflets bleus.• Absence de phaéomélanine visible.• Bec, pattes et ongles fortement oxydés. | 29 |
| BON | <ul style="list-style-type: none">• Dessin réduit mais évident.• Dessin de tonalité légèrement plus clair.• Absence de phaéomélanine visible.• Bec, pattes et ongles oxydés. | 28—27 |
| SUFFISANT | <ul style="list-style-type: none">• Dessin interrompu ou fin avec peu d'oxydation.• Légère présence d'écailles (dépigmentation du bout des plumes).• Bec, pattes et ongles peu oxydés. | 26—24 |
| INSUFFISANT | <ul style="list-style-type: none">• Dessin confus ou très fin de tonalité tendant au type agate.• Sujet tendant au type Agate Classique ou Noir Opale• Présence évidente d'écailles (dépigmentation du bout des plumes).• Bec, pattes et ongles clairs. | 23—18 |

BRUN MOGNO

GENERALITES :

Le facteur MOGNO chez ces oiseaux, est caractérisé par une absence de phaéomélanine visible et modifie la tonalité de l'eumélanine brune. L'oiseau prend une tonalité brune grisâtre très foncée. Il est donc indispensable chez les bruns Mogno, que les mélanines présentent un aspect brun-grisâtre foncé.

Le dessin doit être identique à celui des bruns classiques, avec la tonalité décrite ci-dessus.

Tête avec une forte expression mélanique.

Rémiges et rectrices ont la même couleur du dessin.

La présence de stries sur la poitrine est une qualité souhaitée, à condition que ces striures correspondent bien avec le type de l'oiseau.

Bec, pattes et ongles sont de couleur brunâtre.

| | |
|----------------------------------|----------------------------------|
| Brun Mogno jaune intensif | Brun Mogno rouge intensif |
| Brun Mogno jaune schimmel | Brun Mogno rouge schimmel |
| Brun Mogno jaune mosaïque | Brun Mogno rouge mosaïque |
| Brun Mogno jaune ivoire intensif | Brun Mogno rouge ivoire intensif |
| Brun Mogno jaune ivoire schimmel | Brun Mogno rouge ivoire schimmel |
| Brun Mogno jaune ivoire mosaïque | Brun Mogno rouge ivoire mosaïque |
| Brun Mogno blanc dominant | |
| Brun Mogno blanc | |

POINTS DISPONIBLES 30 (TYPE)

| Évaluations | Descriptions | Points |
|--------------------|--|--------------|
| EXCELLENT | <ul style="list-style-type: none"> • Dessin identique au classique, cependant de couleur brune-grisâtre très foncé. • Rémiges et rectrices de la même coloration que celle du dessin. • Tête de couleur foncé avec dessin évident. • Bec, pattes et ongles brunâtres. | 29 |
| BON | <ul style="list-style-type: none"> • Dessin réduit, cependant de couleur brune-grisâtre oxydé. • Couleur générale brun-grisâtre oxydé. • Rémiges et Rectrices de la même coloration que le dessin. • Tête moins foncée avec dessin moins évident. • Bec, pattes et ongles brunâtres. | 28—27 |
| SUFFISANT | <ul style="list-style-type: none"> • Dessin peu évident. • Tonalité brun suffisante pour la reconnaissance du type ou tendance au rougeâtre pas loin de la tonalité du satiné. • Couleur générale inférieure à bon ou avec reflets bleuâtres. • Tête avec peu de dessin ou sans dessin. • Légère présence d'écailles (dépigmentation du bout des plumes). • Bec, pattes et ongles brunâtres. | 26—24 |
| INSUFFISANT | <ul style="list-style-type: none"> • Dessin faible ou absent, effet brun-gris absent. • Tonalité du brun incorrecte. • Couleur générale claire, tendant à l'isabelle classique ou au brun opale. • Reflets bleuâtres. • Présence évidente d'écailles (dépigmentation du bout des plumes) • Bec, pattes et ongles brunâtres. | 23—18 |

PLUMAGE

Caractéristiques

Le plumage se compose de plumes et de pennes. Il devra être complet, intact, uniforme, lisse, compact, serré et brillant.

Les pennes et les plumes devront se chevaucher les unes et les autres comme des tuiles bien ordonnées. La queue et les ailes devront être compactes, fermées et intactes.

Sont considérés comme défauts :

- Plumage trop long et abondant, qui rend le manteau moins compact.
- Plumage trop abondant sur les flancs, sourcils trop touffus et marqués.
- Coup de vent dans la gorge et sur la poitrine
- Plumage lâche sur l'un ou les deux flancs, à l'abdomen ou sur la poitrine
- Plumes de coq
- Dos avec des plumes qui ont tendance à se séparer
- Plumage court, rare et sec
- Mue pas terminée
- Rémiges et rectrices pas uniformes (avec des plumes en repousse)
- Rémiges et rectrices cassées
- Rémiges non complètes et pas uniformément en ligne
- Queue en éventail ou / et queue d'hirondelle

Points à disposition 15

| Évaluations | Pénalisations | Points |
|--------------------|---|-------------|
| Excellent | <ul style="list-style-type: none">• Aucun défaut | 14 |
| Bon | <ul style="list-style-type: none">• Un ou deux défauts | 13 |
| Suffisant | <ul style="list-style-type: none">• Trois défauts ou des défauts graves. | 12 |
| Insuffisant | <ul style="list-style-type: none">• Plus de trois défauts de façon voyante et/ou plumage en mue sur tout le manteau | 11-9 |

Sont considérés comme « défauts graves », ceux qui sont particulièrement accentués.

FORME & TAILLE

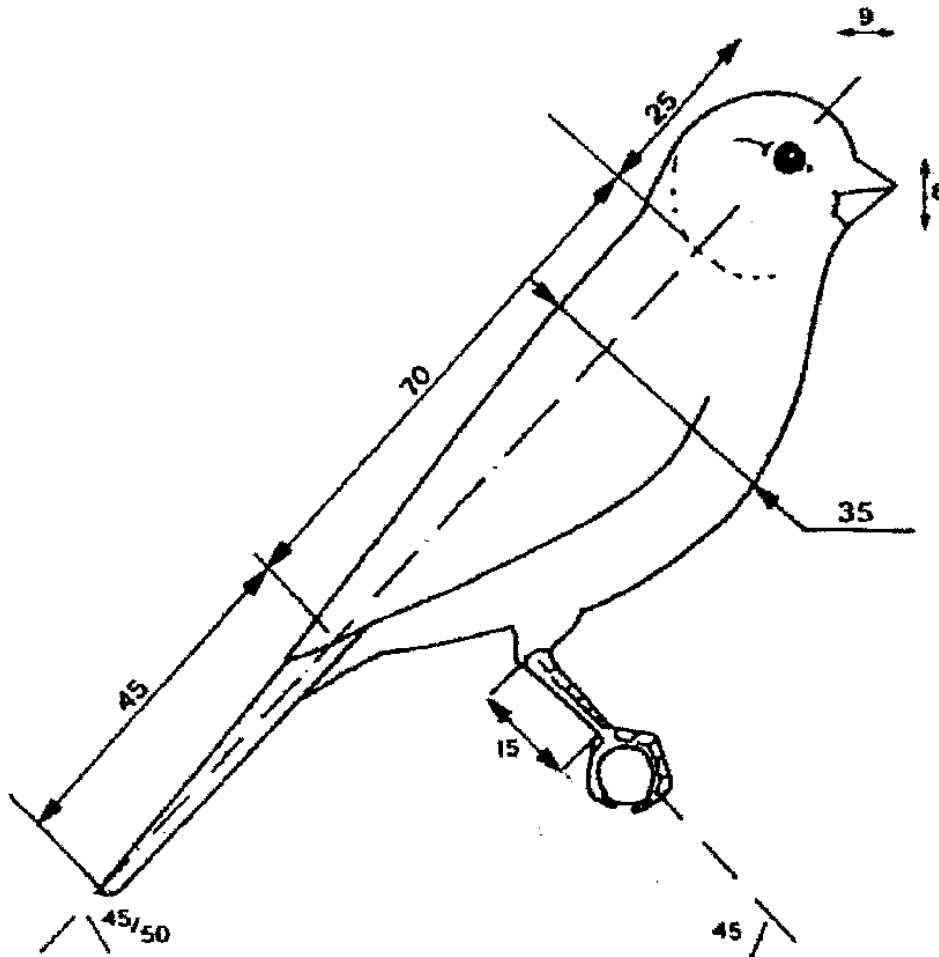

Caractéristiques

- Longueur comprise entre 13 et 14 cm du sommet de la tête au bout de la queue, cette limite doit être respectée. Les oiseaux trop grands ou trop petits doivent être pénalisés.
- Tête ronde et large, bec court, conique large à la base, œil brillant et bien centré, cou bien proportionné et en harmonie avec le corps.
- Dos large et plein qui forme un bloc unique, les ailes sont harmonieuses et se referment symétriquement à la base de la queue.
- Poitrine arrondie et large.
- Tronc non trapu ni fluet et mince qui sera harmonieusement attaché au cou et à la tête et qui donnera une impression d'élégance et de beauté.

- Queue ni trop longue ni trop courte (2/3 de la longueur du tronc) en harmonie avec la longueur du corps.
- Pattes robustes et solides, avec des doigts forts qui prennent solidement le perchoir.

Défauts pénalisants:

- Longueur : inférieure ou supérieure au standard
- Tête : aplatie ou trop petite, ou au contraire trop grande et pesante en proportion du corps
- Bec : fin, long et croisé, croissance anormale d'une mandibule
- Cou : fin et long, trop court et massif avec la tête qui donne l'impression d'être attachée directement au tronc
- Dos : concave ou convexe
- Poitrine : plate ou étroite ou proéminente et massive
- Tronc : trop fin ou trop massif
- Jambes : trop longues avec un tibia fin et cuisses visibles ou trop courtes ou recouvertes du plumage de l'abdomen.

Points à disposition 15

| Évaluations | Pénalisations | points |
|--------------------|---|---------------|
| Excellent | <ul style="list-style-type: none"> • Aucun défaut | 14 |
| Bon | <ul style="list-style-type: none"> • Un défaut seul | 13 |
| Suffisant | <ul style="list-style-type: none"> • Deux ou trois défauts | 12 |
| Insuffisant | <ul style="list-style-type: none"> • Défauts plus graves ou sujet, qui, par ses proportions et sa forme, montre clairement les caractéristiques ou la morphologie d'autres races (Gloster, Border, Norwich etc.) | 11-9 |

MAINTIEN

Caractéristiques

Un excellent maintien peut se résumer en : force, fierté et calme.

Au repos, le sujet doit présenter une ligne corps-queue droite et continue et avoir une position d'environ 45 degrés par rapport au perchoir.

Les défauts de pénalisations sont de deux types :

1. Caractère
 - Sauvage ou inquiet
 - Timide et peureux

2. Structurel
 - Ailes portées trop basses et relâchées le long du corps
 - Ailes croisées
 - Queue portée trop basse avec une ligne corps - queue concave ou convexe
 - Epaules saillantes

Points à disposition 10

| Évaluations | Pénalisations | Points |
|--------------------|--|-----------|
| Excellent | <ul style="list-style-type: none">• Aucun défaut | 10 |
| Bon | <ul style="list-style-type: none">• Un défaut seul | 9 |
| Suffisant | <ul style="list-style-type: none">• Deux défauts | 8 |
| Insuffisant | <ul style="list-style-type: none">• Apparent défaut dans les 2 types | 7 |

CONDITION & BIEN ÊTRE DE L'OISEAU

Caractéristiques

Un sujet donnera une bonne impression s'il se présente propre et en bonne santé.

Causes de pénalisations

- Mauvaise condition de santé
- Ongles et bec trop longs
- Pattes écaillées
- Présence de saleté sur le corps, sur la queue ou sur les pattes.

Toutefois, il faut savoir si d'éventuelles salissures des pattes, des ongles ou de la pointe de la queue, seraient dues au fait que le canari se serait posé sur le fond de la cage.

Points à disposition 5

| Évaluations | Pénalisations | points |
|--------------------|---|----------|
| Excellent | <ul style="list-style-type: none">• Aucun défaut | 5 |
| Bon | <ul style="list-style-type: none">• Un défaut | 4 |
| Suffisant | <ul style="list-style-type: none">• Deux défauts | 3 |
| Insuffisant | <ul style="list-style-type: none">• Plus que trois défauts. | 2 |

HARMONIE

Considérations générales

Un stam est composé de 4 (quatre) sujets qui, dans le cadre du concours, doivent être de même phénotype « Type, Catégorie, Variété, Sexe ».

Si le Juge ne retrouve pas ces considérations, il doit de toute façon juger tous les sujets, qui ne seront pas considérés comme un stam et de ce fait n'attribuera pas de point d'harmonie à ce stam qui sera exclu du concours (classement).

Harmonie et critères d'attribution

Les points à disposition du Juge sont de 6 (six) et ils doivent être attribués de la manière arithmétique suivante:

Points à disposition : 6

| DESCRIPTION | Points D'harmonie |
|---|----------------------|
| Pointage identique Des quatre sujets | 6 |
| Différence de 1 point Entre le sujet ayant obtenu le plus haut pointage et le pointage le plus bas. | 5 |
| Différence de 2 points Entre le sujet ayant obtenu le plus haut pointage et le pointage le plus bas. | 4 |
| Différence de 3 points Entre le sujet ayant obtenu le plus haut pointage et le pointage le plus bas. | 3 |
| Différence de 4 points Entre le sujet ayant obtenu le plus haut pointage et le pointage le plus bas. | 2 |
| Différence de 5 points Entre le sujet ayant obtenu le plus haut pointage et le pointage le plus bas. | 1 |
| Différence de 6 points et au-delà Entre le sujet ayant obtenu le plus haut pointage et le pointage le plus bas. | 0 |

TABLEAU RÉCAPITULATIF DES PENALISATIONS SUR LA BASE DES POINTS À DISPOSITION

| POINTS À DISPOSITION | ATTRIBUTION DES POINTAGES | | | |
|----------------------------|---------------------------|--------------|--------------|--------------|
| | EXCELLENT | BON | SUFFISANT | INSUFFISANT |
| 55 (lipo blanc) | 53 | 52-50 | 49-48 | 47-45 |
| 30 | 29 | 28-27 | 26-24 | 23-18 |
| 25 | 24 | 23-22 | 21-20 | 19-15 |
| 15 | 14 | 13 | 12-11 | 10-8 |
| 10 | 10 | 9 | 8 | 7-3 |
| 15 (Plumage) | 14 | 13 | 12 | 11-9 |
| 15 (Forme - Taille) | 14 | 13 | 12 | 11-9 |
| 10 (Maintien) | 10 | 9 | 8 | 7 |
| 5 (Condition...) | 5 | 4 | 3 | 2 |

MOTIFS DE NON JUGEMENT

Motifs de non jugement (NJ):

- Manque partiel ou total d'un membre, d'un ou plusieurs doigts, d'un ou plusieurs ongles.
- Déformation patte (s), doigt(s) raide(s).
- Manque important de rectrices et/ou rémiges.
- Présence de plumes claires (lipochrome) chez un canari mélanine.
- Présence d'un ou plusieurs ongles blancs chez un canari de type "Noir" ou "Brun".
- Présence de traces mélaniques sur le plumage, sur le bec et/ou sur les pattes chez un canari lipochrome.
- Présence évidente de dépigmentation mélanine des plumes (rémiges et rectrices) chez un canari mélanine.
- Présence évidente de kyste du plumage ("lumps").
- Oiseau atypique.
- Sujet blessé et/ou malade.
- Sujet qui présente des reflets évidents résultant en autre de lavage
- Tout sujet avec combinaison de plusieurs mutations mélaniques (par exemple : opale + pastel, onyx + cobalt, etc.)
- Tous cas non repris ou non prévus ci-dessus seront soumis à la commission de contrôle.

MOTIFS DE DECLASSEMENT

Motifs de déclassement (Declassé - DC):

Tout oiseau présenté au jugement dans la mauvaise catégorie doit être déclassé (DC). Il sera nécessaire que le juge indique la catégorie dans laquelle l'oiseau aurait dû être enregistré. L'oiseau est jugé sur la base des critères de la catégorie correcte où il aurait dû être inscrit.

L'oiseau dans cette situation, même s'il a une notation attribuée, ne recevra aucun prix.

Si un ou plusieurs oiseaux sont déclassés dans un stam, alors ils ne sont pas un stam.

Tous les oiseaux seront jugés, il n'y a pas la notation totale se référant au stam ni la note de l'harmonie du stam, il n'y a que les notes individuelles des oiseaux (dans le formulaire de jugement doit être indiquée la classe correcte de l'oiseau/x inscrit/s incorrectement).

Dans le cas où tous les oiseaux du stam sont de la même catégorie et sont incorrectement inscrits dans une autre catégorie, ils constituent réellement un stam et la notation finale du stam est ajoutée ainsi que l'harmonie, mais ils seront déclassés (DC).

Dans les deux cas, quel que soit la notation finale, aucun prix ne sera attribué à ces oiseaux.

MOTIFS DE DISQUALIFICATION

Toute indication dans l'oiseau ou la cage qui a la pertinence nécessaire pour être compris comme une situation de manipulation ou de tentative d'identifier cet oiseau. L'oiseau ne sera pas jugé et l'acronyme - DQ sera placé sur la fiche de jugement.

Motifs de disqualification (DQ):

- Chaque fois qu'un signe ou un marquage d'un oiseau ou d'une cage est visible. Par exemple : oiseau avec plus d'une bague, absence de la bague, bague avec irrégularité (ouverte, non officielle, etc.)
- Toute altération/manipulation exogène de l'oiseau qui implique de trafiquer ses caractéristiques influençant sa compétitivité. Par exemple, plumes manipulées, collées, coupées et/ou peintes, ainsi que des parties cornées frelatées.

ANNEXE 1

MOSAIQUE

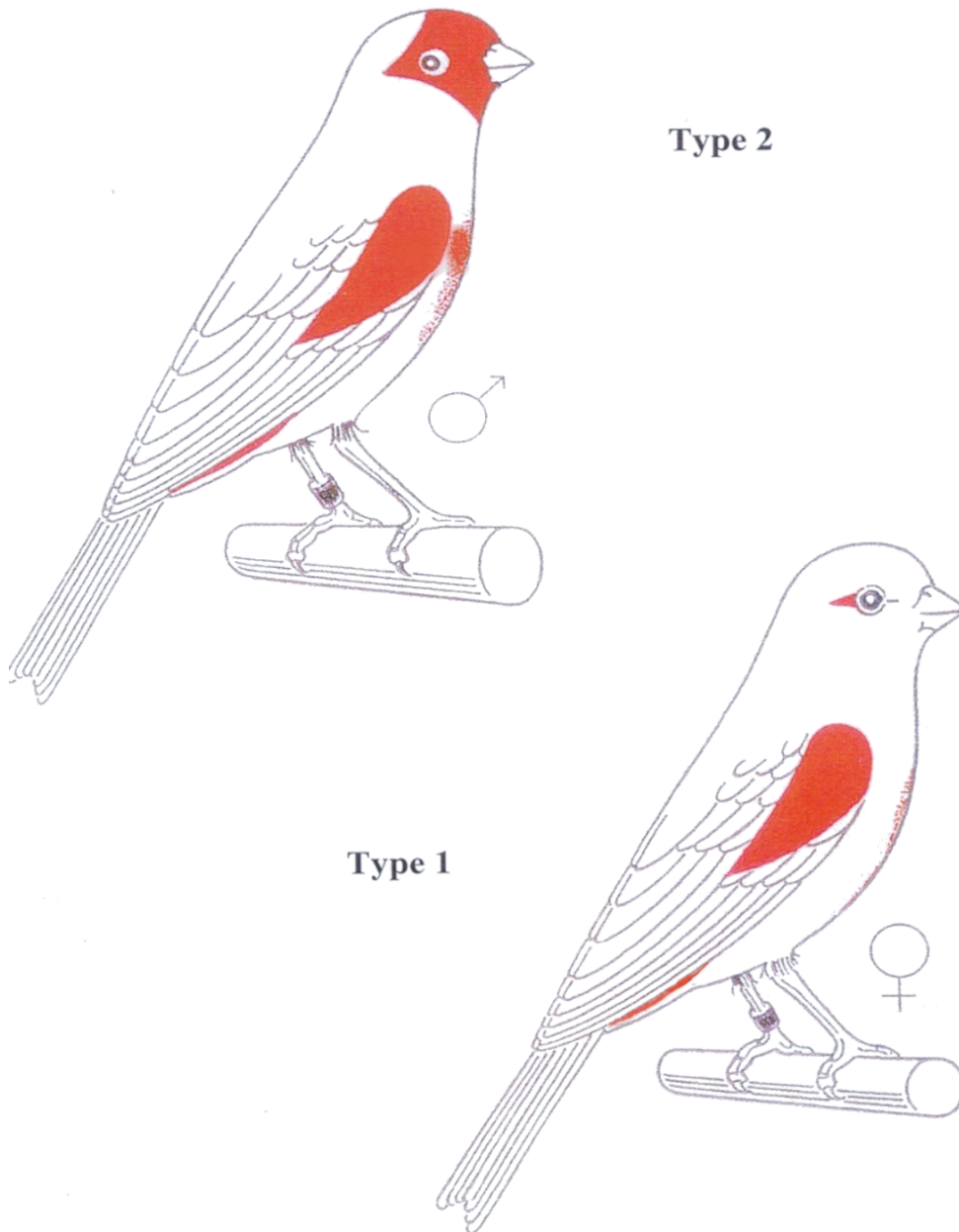

ANNEXE 2

FICHE DE JUGEMENT - CANARIS COULEURS

| | | | | | | | | | | | | | | |
|---|----------------|-----------------|------------------------|-----------------|------------------------|-----------------------|-----------------------|----------------------|------------|--------|----------|---------------------|---|---|
| EXPOSANT : | | | | | PAYS : | | | | | | | | | |
| DENOMINATION | | | | | N° DE L'ELEVEUR : | | | | | | | | | |
| CLEF C.O.M. POUR CANARIS COULEURS | | | | | | | | | | | | | | |
| Série | Mélanines | Lipochromes | Catégorie | Autres facteurs | Lipochromes apigmentés | Lipochromes pigmentés | Mélanines apigmentées | Mélanines pigmentées | Classe n° | | | | | |
| a noir | 1 Pastel | I jaune | A intensif | Albino | | | | | D | | | | | |
| | 2 Ailes grises | | | | | | | | Cage N° | | | | | |
| | 3 Opale | | | | | | | | B schimmel | Rubino | | | | |
| | 4 Phaéo | | | | | | | | | | II rouge | C mosaïque mâle (2) | A | B |
| b agate | 5 Satiné | III blanc dom | C mosaïque femelle (1) | Lutino | | | | | | | | | | |
| c brun | 6 Topaze | IV blanc | Bec-rouge | Rubino | | | | | | | | | | |
| d isabelle | 7 Eumo | V jaune ivoire | Bec jaune | Ailes blanches | | | | | | | | | | |
| | 8 Onyx | VI rouge ivoire | | | | | | | | | | | | |
| | 9 Cobalt | | | | | | | | | | | | | |
| | 10 Jaspe s/d | | | | | | | | | | | | | |
| | 11 Mogno | | | | | | | | | | | | | |
| Mélanine / Type (mélanine : qualité, striure et parties cornes) | | | | | | | 30 | 30 | | | | | | |
| Catégorie : Intensif - mosaïque - schimmel | | | | | | 30 | | 15 | | | | | | |
| Lipochrome | | | | | 55 | 25 | 25 | 10 | | | | | | |
| Plumage | | | | | 15 | 15 | 15 | 15 | | | | | | |
| Forme et taille | | | | | 15 | 15 | 15 | 15 | | | | | | |
| Maintien | | | | | 10 | 10 | 10 | 10 | | | | | | |
| Condition & bien être de l'oiseau | | | | | 5 | 5 | 5 | 5 | | | | | | |
| Total : | | | | | 100 | 100 | 100 | 100 | | | | | | |
| Total pour le stam : | | | | | | | | | | | | | | |
| Harmonie : | | | | | | | | | | | | | | |
| Total pour la collection : | | | | | | | | | | | | | | |
| Remarques : | | | | | | | | | | | | | | |
| Juges | | | | | | | | Date : | | | | | | |
| RAPPEL : Taille de l'oiseau = 13 à 14 cm | | | | | | | | | | | | | | |